

# audison

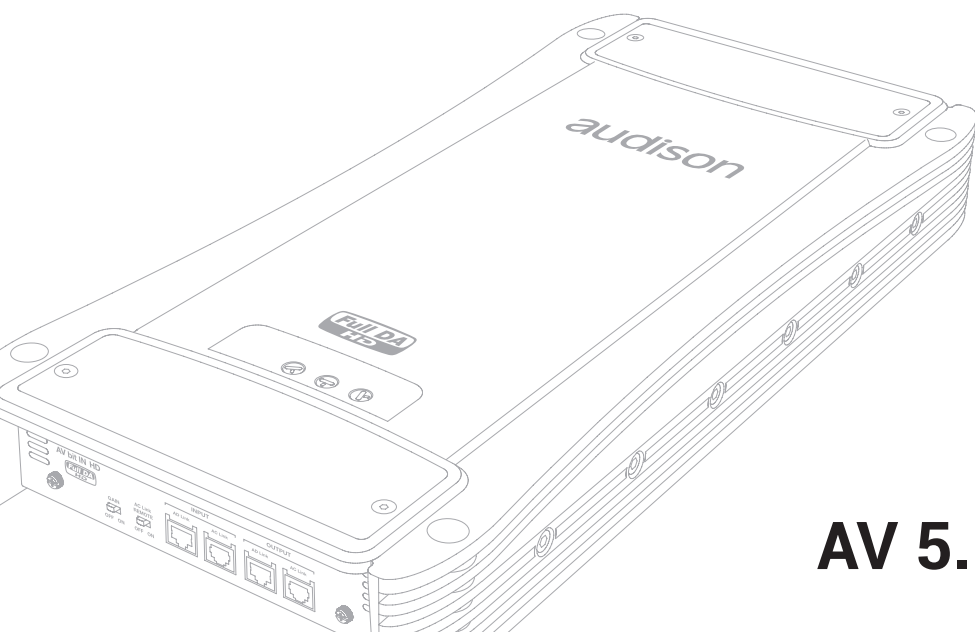

| voce

## AV 5.1k HD

# MANUALE D'USO

rev. 1.1



[www.audison.eu](http://www.audison.eu)



ideato,  
progettato,  
ingegnerizzato  
in Italia

# Indice

<b>1. INTRODUZIONE</b>	03
<b>2. CONTENUTO DELL'IMBALLO</b>	04
<b>3. SAFE SOUND</b>	05
<b>4. PRECAUZIONI</b>	06
<b>5. INSTALLAZIONE</b>	07
<b>6. REAR PANEL</b>	08
6.1 Come si collegano i cavi di alimentazione	08
6.2 Come si sostituisce il fusibile	09
6.3 Come si collega l'accensione remota (solo con processori Audison bit One)	09
<b>7. FRONT PANEL</b>	10
7.1 Pannello comandi display	11
7.2 Come connettere l'amplificatore a un processore Audison bit Ten D	13
7.3 Come connettere l'amplificatore a un processore Audison bit One	13
7.4 Come connettere l'amplificatore a un processore Audison bit One HD	14
7.5 Come configurare l'AV bit IN HD	15
7.6 Come rimuovere il modulo AV bit IN HD	16
7.7 Esempio Full DA: Front + Rear + Sub con processore Audison bit Ten D	17
7.8 Esempio Full DA: Woofer + Tweeter + Sub con processore Audison bit Ten D	18
7.9 Esempio Full DA: Front + Rear + Sub con processore Audison bit One	19
7.10 Esempio Full DA: Woofer + Tweeter + Sub con processore Audison bit One	20
7.11 Esempio Full DA: Front + Rear + Sub con processore Audison bit One HD	21
7.12 Esempio Full DA: Woofer + Tweeter + Sub con processore Audison bit One HD	22
<b>8. SPECIFICHE TECNICHE</b>	23

## 1. INTRODUZIONE

Direttamente derivati dal know-how dell'eccezionale linea Thesis, i componenti Voce portano l'esperienza di ascolto in automobile ad un nuovo livello di eccellenza. Innovazione progettuale, design evoluto, prestazioni di riferimento; la sintesi di un consolidato know-how applicata alla riproduzione audio in automobile.

Il progetto Voce è nato per rendere accessibile la qualità del suono Thesis ad un pubblico più ampio, ma non meno esigente. Lo sviluppo di questi componenti ha beneficiato delle principali innovazioni realizzate durante la progettazione della linea Thesis: tecnologia analogica combinata con quella digitale e uso di diverse classi di configurazione, per gli amplificatori; riduzione delle maggiori fonti di distorsioni non-lineari, linearizzazione del carico acustico ed elettrico, controllo delle risonanze di coni e membrane, per gli altoparlanti. Per raggiungere questi scopi è stato necessario sviluppare inedite soluzioni circuitali, incrementare la capacità termica, infine definire nuove procedure di assemblaggio e controllo qualità. Un delicato lavoro di analisi e affinamento, che ha portato ad ottenere risultati che hanno sorpassato le nostre stesse aspettative, stabilendo un nuovo riferimento per la classe di appartenenza.

### IL PROGETTO AV 5.1K HD

L'**AV 5.1k HD**, è un amplificatore audio di potenza da 1650W (RMS) totali a 5 canali; costituito da due canali in Classe A da 75W, 2 canali in Classe AB da 250W e un canale in Classe D da 1000W.

Questa particolare combinazione di tecnologie, ognuna particolarmente adatta per una specifica sezione audio, rende l'amplificatore **AV 5.1k HD** ideale per realizzare sistemi Front a due vie attive: Tweeter/MID-Tweeter (A Class) + Woofer (AB Class) e Subwoofer (D Class), oppure sistemi Front + Rear + Subwoofer.

**AV 5.1k HD** è forse il primo amplificatore Car Audio con ingressi esclusivamente digitali per potersi collegare direttamente alle uscite digitali di un processore di segnale digitale (DSP).

Il collegamento, effettuato tramite la connessione Audison AD Link disponibile sui processori Audison (bit One, bit TenD), permette la creazione di una catena audio Full DA HD. Questa consente di trasferire il segnale audio digitale ad alta risoluzione (96kHz/24 bit) dalla sorgente, attraverso il processore, fino al solo convertitore Digitale/Analogico della catena audio presente nell'amplificatore con la riduzione estrema di ogni deterioramento del segnale.

La connettività degli ingressi prevede anche la connessione Audison AC Link per il controllo dell'amplificatore e delle uscite AC Link e AD Link per espandere l'impianto audio con altri amplificatori della linea **Audison Voce**.

Tutte queste caratteristiche rendono **AV 5.1k HD** l'amplificatore più evoluto presente sul mercato e che costituisce una nuova frontiera qualitativa per la riproduzione audio in automobile.

## 2. CONTENUTO DELL'IMBALLO

- **Amplificatore AV 5.1k HD**

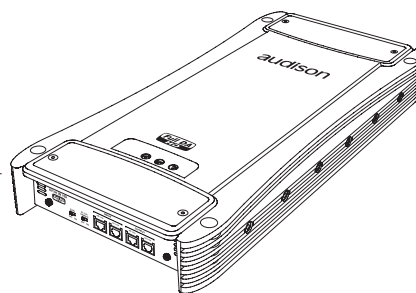

- Quick start guide



- Garanzia



- N. 4 viti di fissaggio autofilettanti, testa a croce, 3,9 x 25 mm



- N.1 Cavi da 1.0 m per AC Link (RJ-12)



- N.1 Cavi da 1.0 m per AD Link (LAN class 5S - RJ45)



- N. 1 Brugola 3 mm



- N. 1 Fusibile di ricambio da 100A AFS

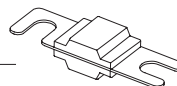

- CD ROM contenente:  
Questo Manuale d'uso (.pdf)  
Tracce test audio



### 3. SAFE SOUND

GLI AMPLIFICATORI AUDISON SONO IN GRADO DI CREARE SISTEMI AUDIO AD ALTA POTENZA CHE POSSONO GENERARE ELEVATISSIME PRESSIONI SONORE INDISTORTE. RICORDATE CHE PROLUNGATE ESPOSIZIONI AD UN LIVELLO ECCESSIVO DI PRESSIONE ACUSTICA POSSONO PRODURRE DANNI AL VOSTRO UDITO: UTILIZZATE DUNQUE EQUILIBRIO E BUON SENSO NELL'ASCOLTO.



La sicurezza durante la guida deve restare sempre al primo posto. In ogni situazione il volume d'ascolto deve avere un livello tale da non coprire i rumori provenienti dall'esterno; dovrete essere in condizione di udire anche quelli del vostro veicolo per affrontare prontamente situazioni di emergenza.

Per ottenere il massimo delle prestazioni dal vostro nuovo amplificatore vi consigliamo di seguire attentamente le istruzioni del presente manuale. La realizzazione di un sistema hi-fi car di alto livello richiede una buona conoscenza delle problematiche meccaniche ed elettriche delle autovetture; qualora riteneste di non possedere gli attrezzi necessari o la conoscenza adeguata, non esitate a contattare un installatore specializzato. Un'installazione a regola d'arte vi assicurerà prestazioni entusiasmanti e coinvolgenti, senza influire sulla sicurezza e l'affidabilità della vostra autovettura. Questo manuale è stato redatto per fornire le indicazioni principali e necessarie all'installazione e all'uso dell'amplificatore. Nonostante il gran numero di informazioni e suggerimenti, potrebbe non contenere esattamente le modalità di montaggio per la vostra particolare autovettura. Se, dopo averlo letto, avete ancora delle domande, non esitate a contattare il vostro rivenditore Audison.

Per qualsiasi ulteriore informazione potrete contattare l'assistenza Audison via mail scrivendo direttamente agli indirizzi.

Per l'Italia - [supporto.tecnico@elettromedia.it](mailto:supporto.tecnico@elettromedia.it)

Per l'estero - [support@elettromedia.it](mailto:support@elettromedia.it)

## 4. PRECAUZIONI



- Il simbolo a lato indica che è opportuno prestare attenzione alle indicazioni riportate. La mancata osservanza di tali istruzioni potrebbe causare lesioni involontarie o danni all'apparecchio.
- Prima di procedere all'installazione assicuratevi di aver letto con cura e capito tutte le istruzioni.
- L'impianto elettrico del veicolo deve avere una tensione di 12V DC con negativo a massa. Verificate che il veicolo abbia tali caratteristiche per evitare danni sia all'amplificatore che al veicolo stesso.
- Per facilitare l'installazione, prima di tutto programmate la configurazione del vostro nuovo amplificatore e fate passare i cavi nel modo migliore possibile.

- Indossate sempre occhiali protettivi durante l'utilizzo di attrezzi che possono generare schegge o residui di lavorazione.
- Riponete, quando è possibile, l'amplificatore nell'imballo durante l'installazione per evitare danni accidentali.
- Fissate tutte le strutture supplementari realizzate per installare i vari componenti alla struttura del veicolo in modo solido e affidabile tramite staffe, viti, dadi e bulloni, per assicurare stabilità e sicurezza in condizioni di marcia.
- Il distacco dal fissaggio durante la marcia dell'autovettura può causare grave danno per le persone trasportate e per gli altri veicoli. Fissate adeguatamente l'amplificatore, facendo la massima attenzione nel caso in cui l'installazione sia all'interno dell'abitacolo. Non realizzate alcun tipo di installazione all'interno del vano motore.
- Prima dell'installazione, spegnete la sorgente e tutti gli apparati elettronici del sistema audio per evitare qualsiasi possibile danno.
- Assicuratevi che il posizionamento prescelto per i componenti non interferisca con il corretto funzionamento di ogni dispositivo meccanico o elettrico della vettura.
- Evitate di passare i cavi o installare l'amplificatore in prossimità di centraline elettroniche.
- Prestate estrema attenzione nel praticare fori o tagli sulla lamiera, verificando che sotto o nella zona interessata non vi sia alcun cavo elettrico o elemento strutturale e vitale per l'autovettura.
- Prima di collegare il cavo di alimentazione all'amplificatore, sconnettete il cavo negativo (-) dalla batteria della vostra auto.
- Assicuratevi di non cortocircuitare il cavo di alimentazione durante l'installazione e il collegamento.
- Il cavo di alimentazione deve essere provvisto di isolamento meccanicamente resistente ed autoestinguento alla fiamma. La sezione del cavo deve essere dimensionata come quanto suggerito nel presente manuale. Nel posizionamento, evitate di schiacciare il cavo contro parti taglienti o nella vicinanza di organi meccanici in movimento. Assicuratevi che sia adeguatamente fissato per tutta la sua lunghezza. Bloccate, tramite un serrafilo, il cavo positivo e negativo immediatamente a ridosso dei rispettivi morsetti d'alimentazione dell'amplificatore.
- Proteggete il cavo conduttore con un anello in gomma se passa in un foro della lamiera o con appositi materiali se scorre vicino a parti che generano calore.
- Per fissare il collegamento di massa (-) in modo corretto usate una vite già presente sulla parte metallica del veicolo; rimuovete ogni residuo di materiale che impedisca un collegamento perfetto, assicurandovi con un tester che vi sia continuità tra il terminale negativo (-) della batteria e il punto di fissaggio. Se possibile, collegate tutti i componenti allo stesso punto di massa poiché questa soluzione serve per abbattere la maggior parte dei rumori.
- Fate passare i cavi di segnale lontano dai fili d'alimentazione.
- Non fate passare mai i fili all'esterno del veicolo; non avrete protezione sufficiente contro l'usura o in caso d'incidente.
- Nell'installazione degli altoparlanti e dei cavi che li collegano, accertatevi che non vadano in contatto, anche in modo saltuario, con parti taglienti del veicolo. In tal caso interverrà la protezione dell'amplificatore.
- Per evitare problemi usate cavi, connettori e accessori di alta qualità scegliendoli nel catalogo Connection.
- A fine installazione, ma prima di connettere il fusibile principale di alimentazione, ricontrollate l'intero cablaggio del sistema e assicuratevi di aver eseguito tutti i collegamenti in maniera corretta.
- Gli amplificatori di potenza comportano un ulteriore carico sulla batteria e sul suo sistema di ricarica. E' bene che controlliate le condizioni di alternatore e batteria per assicurarvi che siano in grado di sopportare l'incremento di assorbimento. I sistemi elettrici standard in buone condizioni dovrebbero reggere senza problemi, ma Vi consigliamo di utilizzare un condensatore ad altissima capacità e/o una batteria specifica per sistemi audio ad alto livello.
- Applicate un fusibile con relativo portafusibile isolato a non più di 40 cm dal morsetto positivo della batteria e collegate su di esso il cavo di alimentazione dopo averne collegata l'altra estremità all'amplificatore. Il valore del fusibile deve essere superiore del 50% rispetto a quello posto all'interno dell'amplificatore. Nel caso il cavo alimenti più amplificatori, il fusibile dovrà avere un valore superiore del 50% rispetto alla somma dei valori di tutti i fusibili presenti sugli amplificatori.
- La zona di installazione deve avere un'adeguata circolazione d'aria e non deve essere esposta ad umidità, pioggia, detriti provenienti dall'esterno o dagli organi meccanici del veicolo. Non impedito in alcun modo il raffreddamento delle alette laterali dell'amplificatore.
- Installate l'amplificatore in zone del veicolo ove la temperatura non scenda sotto gli 0°C (32°F) e non ecceda i 55°C (131°F).

**ATTENZIONE:** In condizioni particolarmente gravose l'amplificatore può raggiungere temperature fra gli 80° e i 90°C (176÷194°F). Accertatevi che la temperatura non sia pericolosamente elevata prima di toccarlo a mani nude.



- Sottoponete a pulizia periodica l'amplificatore evitando l'uso di solventi aggressivi che potrebbero danneggiarne le parti. Utilizzate un panno inumidito con acqua e sapone, strizzatelo e pulite l'amplificatore. Ripassate con un panno inumidito con sola acqua, infine passate un panno asciutto.
- Liberare da polvere e detriti solidi le alette laterali del dissipatore. Evitate l'uso di aria compressa direttamente sull'amplificatore perché spingerebbe i detriti all'interno. Se necessario, rivolgetevi ad un centro di assistenza specializzato per la pulizia interna. L'ostruzione del sistema di raffreddamento provoca l'entrata in protezione termica anticipata dell'amplificatore.

## 5. INSTALLAZIONE

### Dimensioni esterne

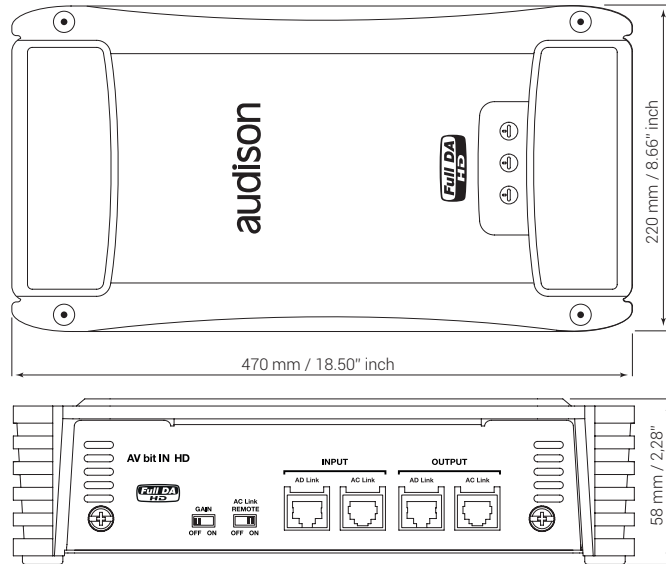

### Dimensioni fissaggio

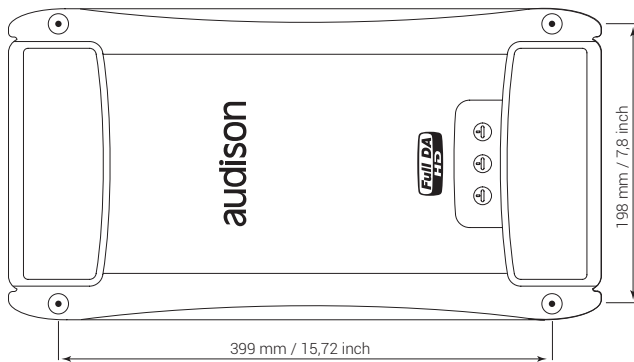

### Come fissare

Autofilettante 3,9 x 25 mm / 0,15" x 0,99"

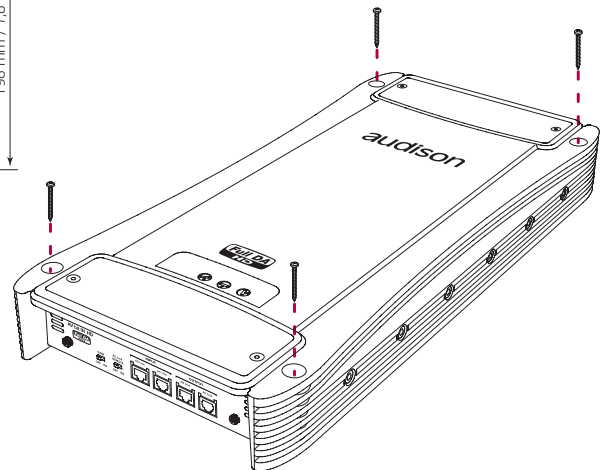

### Come si toglie il pannello

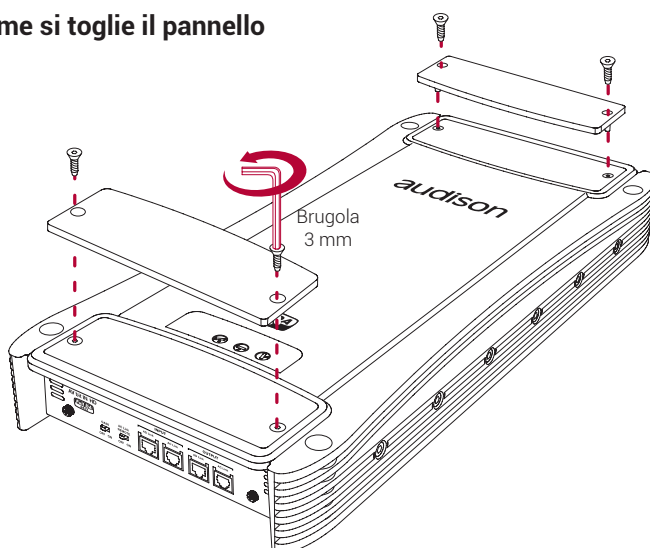

## 6. REAR PANEL

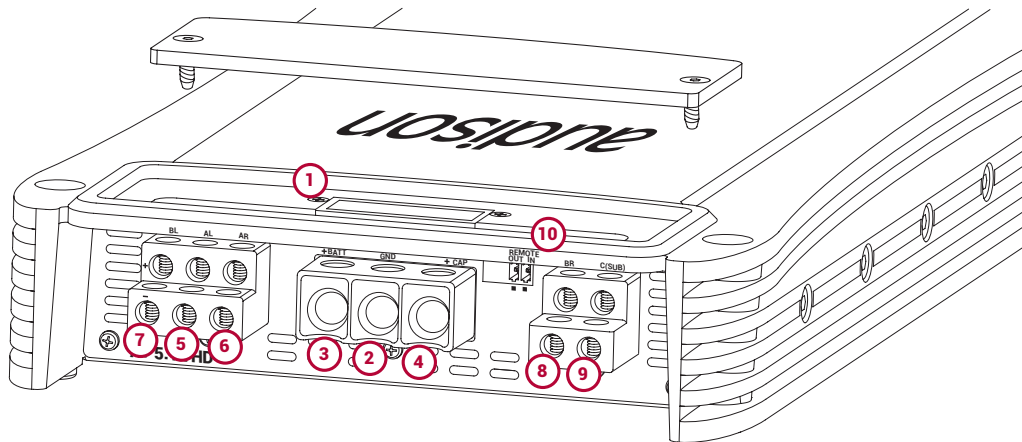

1. Fusibile di protezione: 100 A;
2. Power (Ground): morsetto per il collegamento del polo negativo d'alimentazione dell'amplificatore. Collegare qui il cavo negativo della batteria o un cavo connesso allo chassis dell'autoveicolo. Il foro accetta una sezione massima di 2 A.W.G. Per un miglior trasferimento della corrente si raccomanda di utilizzare cavi della massima sezione possibile e comunque della stessa sezione del cavo collegato al polo positivo;
3. Power (11-15 VDC): morsetto per il collegamento del polo positivo d'alimentazione dell'amplificatore. Il foro accetta una sezione massima di 2 A.W.G. Per un miglior trasferimento della corrente si raccomanda di utilizzare cavi della massima sezione possibile e comunque della stessa sezione del cavo collegato al polo negativo;
4. +CAP: Terminale per il collegamento del polo positivo di un super condensatore esterno.
5. +/- Left A Speaker Out:
6. +/- Right A Speaker Out:
7. +/- Left B Speaker Out:
8. +/- Right B Speaker Out:
9. +/- SUB OUT Speaker :
10. Remote IN/OUT:  
 REMOTE IN: terminale per il collegamento del cavo Remote proveniente dall'apparecchio che comanda l'accensione dall'amplificatore.  
 REMOTE OUT: terminale per il rilancio della tensione di Remote per accendere altre elettroniche. La tensione d'uscita corrisponde a 12V 50 mA.

### 6.1 COME SI COLLEGANO I CAVI DI ALIMENTAZIONE

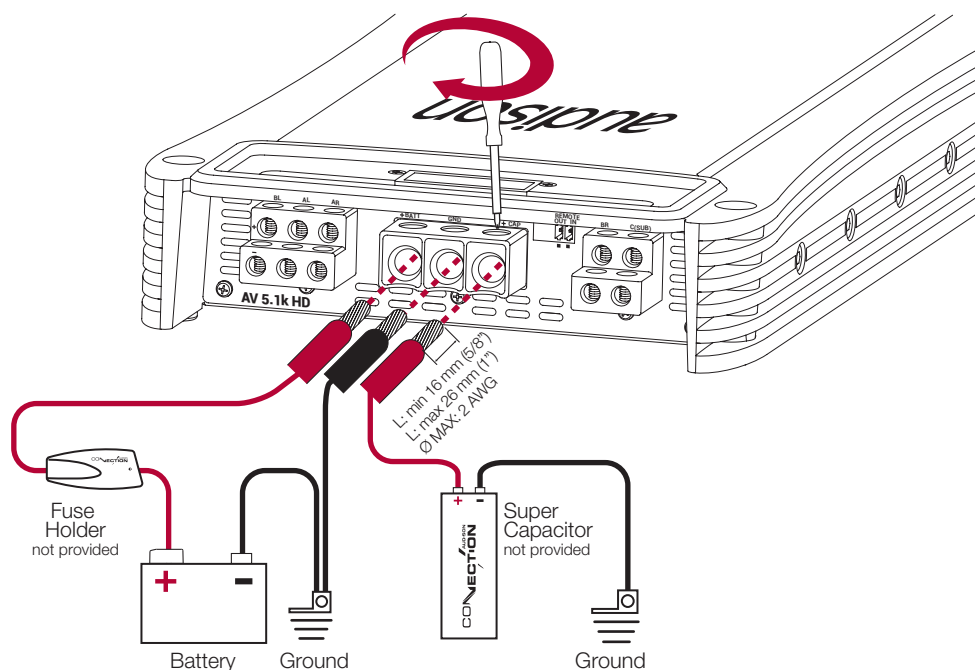



## 6.2 COME SI SOSTITUISCE IL FUSIBILE

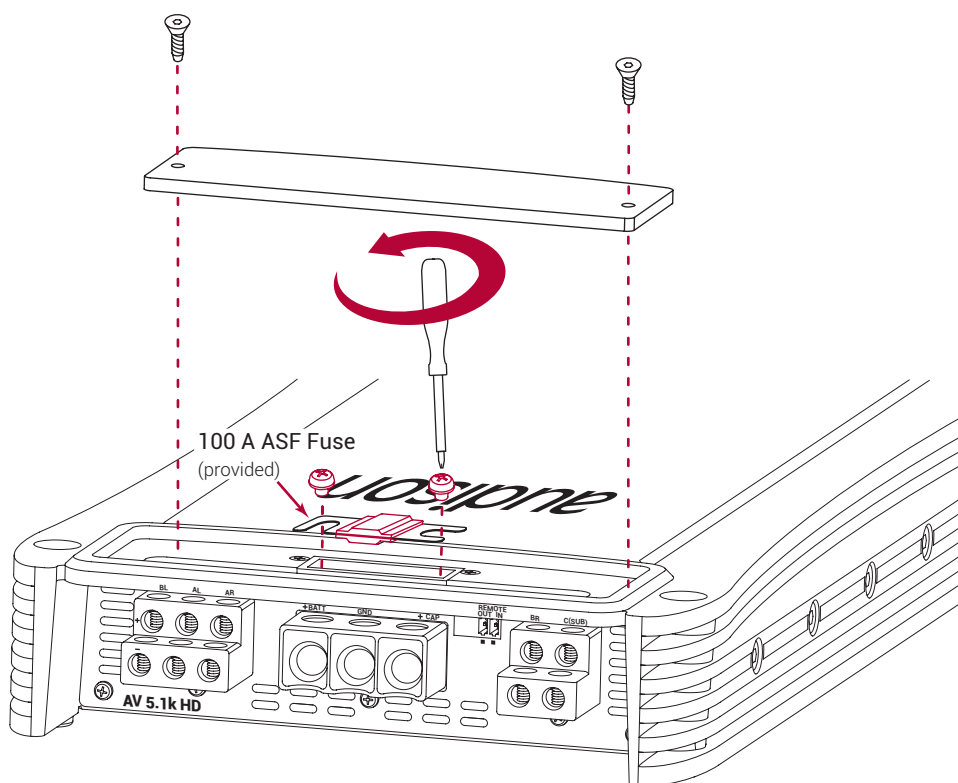

## 6.3 COME SI COLLEGA L'ACCENSIONE REMOTA (solo con processori Audison bit One)

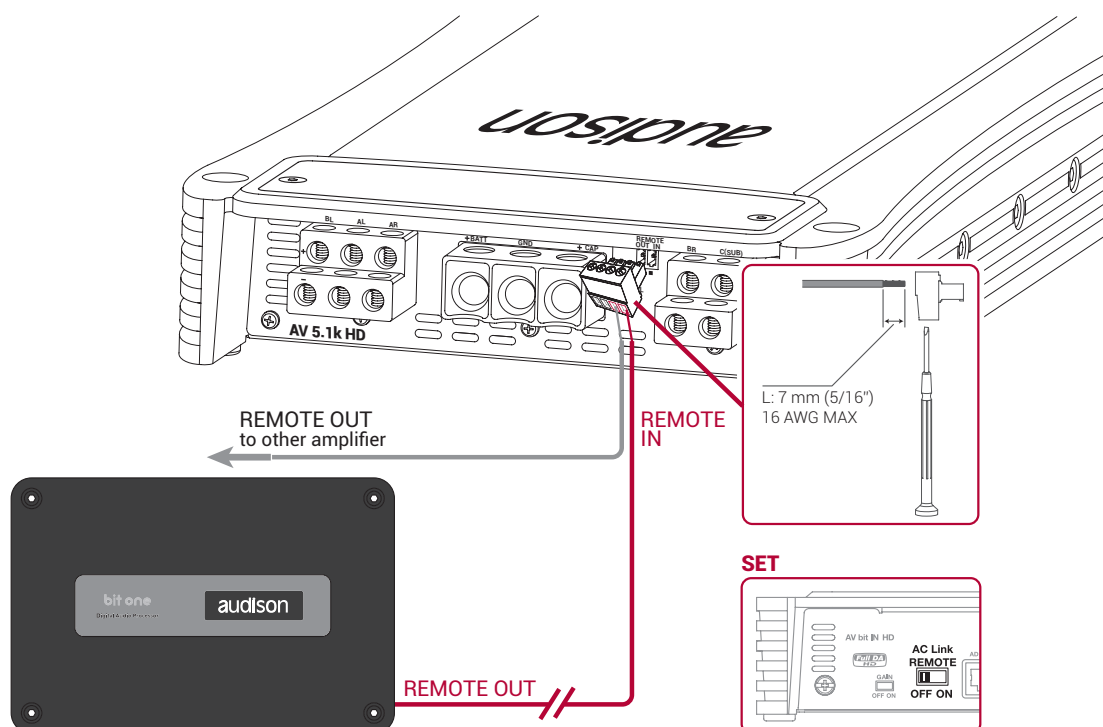

## 7. FRONT PANEL

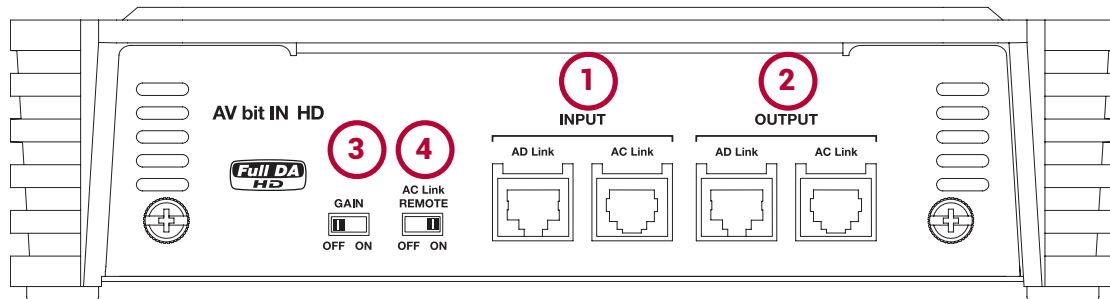

### 1. INPUT:

**AD Link IN:** Terminale d'ingresso RJ-45 per la connessione di un segnale digitale proveniente da dispositivi Audison bit (bit Ten D / bit One / bit One HD) altri amplificatori AV/TH dotati di rilancio "AD Link Output". Utilizzare il cavo schermato AD Link fornito o cavo Ethernet Class 5 o 6 utilizzato normalmente nelle reti di computer della lunghezza massima di 4 metri. Questo bus digitale audio in grado di trasmettere il segnale S/Pdif di 8 canali.

**AC Link IN:** Terminale d'ingresso RJ-12 per la connessione verso il processore o altri dispositivi posti a monte del sistema. E' costituito da un bus digitale e segnali di controllo per la gestione delle funzioni del dispositivo al quale è connesso. Il suo utilizzo permette di costruire una rete digitale che dialoga con altri dispositivi provvisti di AC Link come amplificatori AV, TH, processori digitali audio audison bit. Il cavo terminato RJ-12 è del tipo a 6 poli normalmente utilizzato per la telefonia digitale, ma non compatibile con esso, per cui deve essere utilizzato il cavo fornito nelle confezioni dei prodotti dove presente.

### 2. OUTPUT:

**AD Link OUT:** Terminale d'uscita RJ-45 per la connessione altri dispositivi (amplificatori serie AV / TH) posti in cascata nel sistema audio.

**AC Link OUT:** Terminale d'uscita RJ-12 per la connessione verso altri dispositivi posti in cascata nel sistema audio. La connessione AC Link è in grado di gestire l'accensione del prodotto (Rem IN), con i processori compatibili come bit Ten D / bit One HD e gli amplificatori della serie AV connessi. Gli amplificatori della serie TH non sono compatibili con tale funzionalità (vedi punto 4).

**3. GAIN:** Posizionare lo switch nella posizione ON per abilitare il controllo di livello degli ingressi dell'amplificatore (Vedi sez 7.1.5, 7.1.6, 7.1.7). Posizionare lo switch nella posizione OFF (consigliato), per disabilitare il controllo di livello dell'amplificatore.

**ATTENZIONE:** *La regolazione del livello della sensibilità influenza il rapporto segnale/rumore (fruscio/soffio di fondo) dell'impianto. E' sempre preferibile impostare un elevato livello di uscita sul processore ed una bassa sensibilità degli amplificatori o disabilitare la regolazione della stessa (Switch Gain nella posizione OFF), per renderlo meno sensibile a rumori/fruscii di fondo.*

**4. AC Link-Remote OFF-ON:** Posizionare lo switch nella posizione ON qualora si connetta l'amplificatore AV 5.1K HD al processore bit Ten D, bit One HD, il quale permetteranno l'accensione dell'amplificatore/i, senza utilizzare il comando Remote-In. Posizionare lo switch nella posizione OFF qualora si connetta l'amplificatore AV 5.1K HD al processore bit ONE. In questo caso la funzione Remote-In su AC Link non è disponibile e l'amplificatore deve essere acceso tramite comando REM In. Nella catena AC Link se presente un amplificatore diverso dagli AV (Thesis TH), la funzione Remote-In su AC Link deve essere disabilitata, posizionando lo switch nella posizione OFF.

**ATTENZIONE:** *per la connessione AC Link / AD Link utilizzare esclusivamente il cavo fornito con i prodotti.*

## 7.1 PANNELLO COMANDI DISPLAY

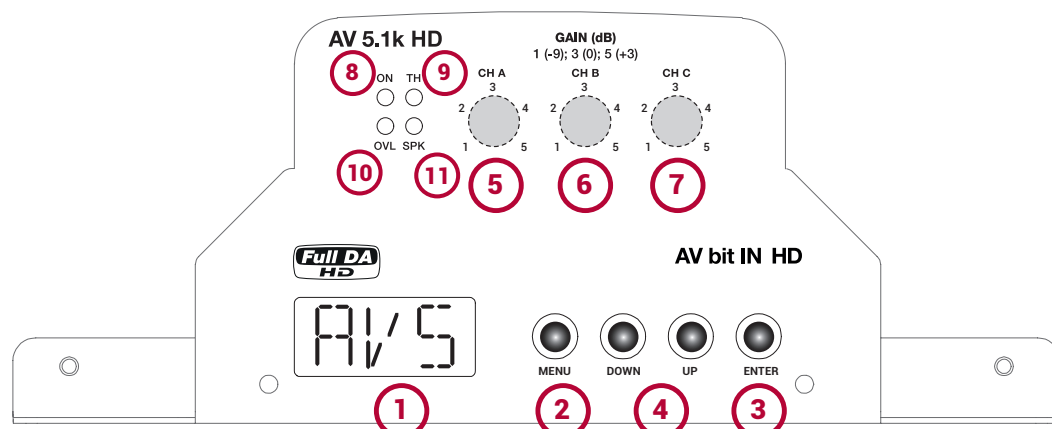

Vedi 7.4: Come configurare l'AV bit IN HD

1. **AV bit IN HD STATUS DISPLAY:** È l'elemento visivo dell'AV bit IN HD avente un LCD retroilluminato a 3 caratteri. Durante il funzionamento può mostrare tutti i parametri di configurazione memorizzati nell'amplificatore durante l'installazione (vedi sez 7.4). Le pagine seguenti riportano tutti i messaggi e le diciture che di volta in volta possono apparire sul display.
  2. **MENU:** Questo pulsante attiva l'AV bit IN HD e mostra la prima voce disponibile (vedi sez 7.4). Ogni volta che si preme questo pulsante durante il normale funzionamento dell'amplificatore, l'AV bit IN HD mostra la prima voce disponibile e non l'ultima su cui si è lavorato. In qualsiasi punto della gestione ci si trovi, se si preme il tasto MENU, si esce dalla gestione dell'AV bit IN HD e si torna automaticamente alla schermata iniziale (Default display) senza salvare le modifiche.
- Nota:** In qualsiasi punto del software di gestione ci si trovi, se non si agisce sui tasti per 5 secondi, l'AV bit IN HD torna automaticamente alla schermata iniziale (Default display) senza salvare le modifiche.
3. **ENTER:** Questo tasto serve per (vedi sez 7.4):
    - confermare la voce scelta,
    - salvarla in memoria,
    - passare alla voce di menu successiva.
  4. **UP - DOWN:** Questi pulsanti consentono la navigazione attraverso le voci disponibili all'interno dei vari menu. A seconda della funzione in cui ci si trova, permettono di cambiare la scelta che poi andrà confermata premendo il tasto ENTER (vedi sez 7.4).
  5. **CH A LEVEL (-9dB ÷ +3dB)\*:** Controllo della sensibilità d'ingresso **CH A**, attivo se lo switch **GAIN** è posizionato su **ON** (vedi sez 7). Posizionando il potenziometro nella posizione 1 si avrà un livello di sensibilità dell'amplificatore pari a -9dB, posizionandolo nella posizione 3 si avrà un livello di sensibilità pari a 0dB mentre posizionandolo nella posizione 5 si avrà un livello di sensibilità pari a +3 dB.
  6. **CH B LEVEL (-9dB ÷ +3dB)\*:** Controllo della sensibilità d'ingresso **CH B**, attivo se lo switch **GAIN** è posizionato su **ON** (vedi sez 7). Posizionando il potenziometro nella posizione 1 si avrà un livello di sensibilità dell'amplificatore pari a -9dB, posizionandolo nella posizione 3 si avrà un livello di sensibilità pari a 0dB mentre posizionandolo nella posizione 5 si avrà un livello di sensibilità pari a +3 dB.
  7. **CH C LEVEL (-9dB ÷ +3dB)\*:** Controllo della sensibilità d'ingresso **CH C**, attivo se lo switch **GAIN** è posizionato su **ON** (vedi sez 7). Posizionando il potenziometro nella posizione 1 si avrà un livello di sensibilità dell'amplificatore pari a -9dB, posizionandolo nella posizione 3 si avrà un livello di sensibilità pari a 0dB mentre posizionandolo nella posizione 5 si avrà un livello di sensibilità pari a +3 dB.
  8. **POWER ON:** LED verde: indica l'accensione dell'amplificatore. Se i LED 8 9 10 e 11 si accendono contemporaneamente, l'amplificatore si spegnerà e sarà necessario contattare l'assistenza tecnica.
  9. **THERMAL:** LED rosso: indica la temperatura dell'amplificatore. Lampeggia al raggiungimento della temperatura di 60°C e la potenza d'uscita viene limitata di 1.5 dB. Il lampeggio aumenta di frequenza intorno ai 70°C e la potenza d'uscita viene limitata di 3 dB. Il LED si illumina senza lampeggi a circa 80° C con l'intervento della protezione termica dell'amplificatore. Quest'ultimo riprenderà il suo funzionamento a circa 70°C.
  10. **OVERLOAD:** LED arancio: indica il sovraccarico d'uscita. Lampeggia quando il carico in uscita scende al di sotto del minimo consentito permettendo all'amplificatore di funzionare ad una potenza più bassa. Qualora il carico scenda al di sotto di circa 0,5 Ω d'impedenza, il LED si accende senza lampeggi attivando la protezione dell'amplificatore. Se durante l'ascolto della musica la riproduzione acustica si interrompe per alcuni istanti, controllare l'amplificatore se il LED arancione lampeggia; significa che c'è stato un sovraccarico. Spegner l'amplificatore e controllare gli altoparlanti e il cablaggio.
  11. **SPEAKER:** LED giallo: indica un'anomalia nel cablaggio degli altoparlanti. Si illumina quando un terminale dell'altoparlante va in corto con lo chassis della vettura. Se durante l'ascolto della musica la riproduzione acustica si interrompe per alcuni istanti, controllare l'amplificatore se il LED giallo lampeggia; significa che c'è stato un corto circuito tra un terminale di un altoparlante e lo chassis del veicolo. Spegner l'amplificatore e controllare gli altoparlanti e il cablaggio.

**\*ATTENZIONE:** La regolazione del livello della sensibilità influenza il rapporto segnale/rumore (fruscio/soffio di fondo) dell'impianto. È sempre preferibile impostare un elevato livello di uscita sul processore ed una bassa sensibilità degli amplificatori o disabilitare la regolazione della stessa (Switch Gain nella posizione OFF), per renderli meno sensibili a rumori/fruscii di fondo.



## 7.2 COME CONNETTERE L'AMPLIFICATORE A UN PROCESSORE AUDISON bit Ten D

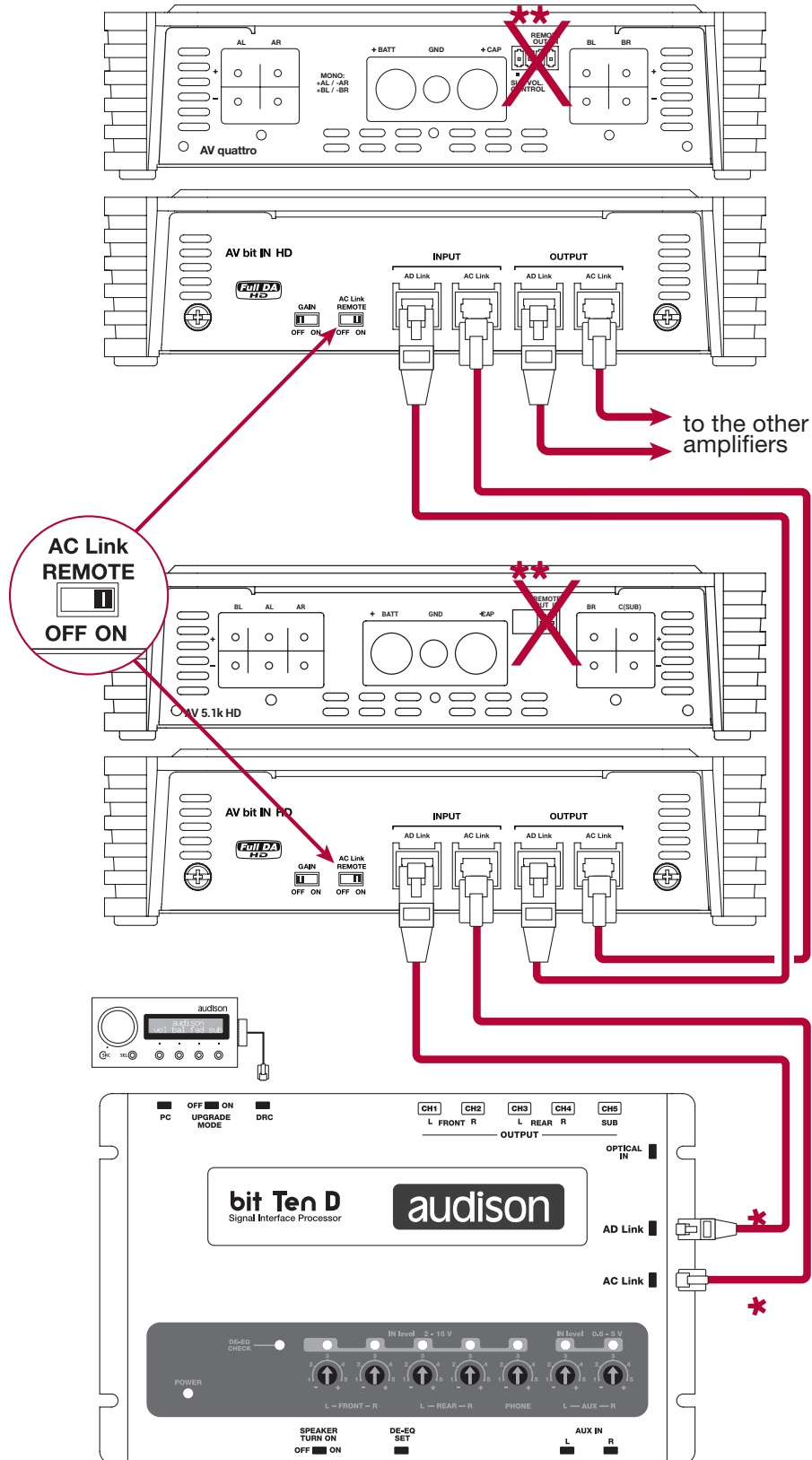

- \* Utilizzare i cavi AC Link / AD Link forniti con i prodotti.
- \*\* Non collegare il Remote IN all'amplificatore.

## 7.3 COME CONNETTERE L'AMPLIFICATORE A UN PROCESSORE AUDISON bit One

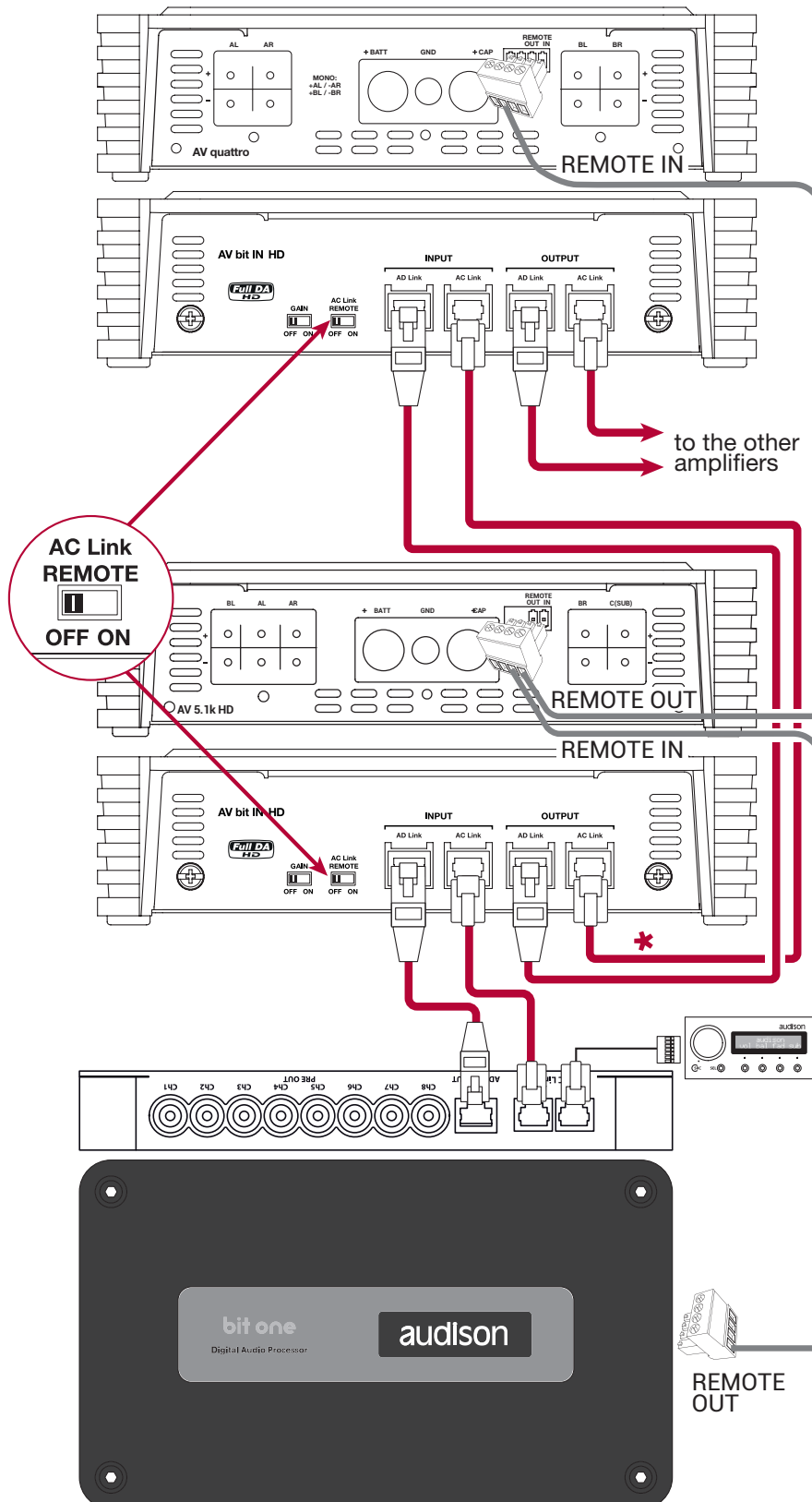

\* Utilizzare i cavi AC Link / AD Link forniti con i prodotti.

## 7.4 COME CONNETTERE L'AMPLIFICATORE A UN PROCESSORE AUDISON bit One HD

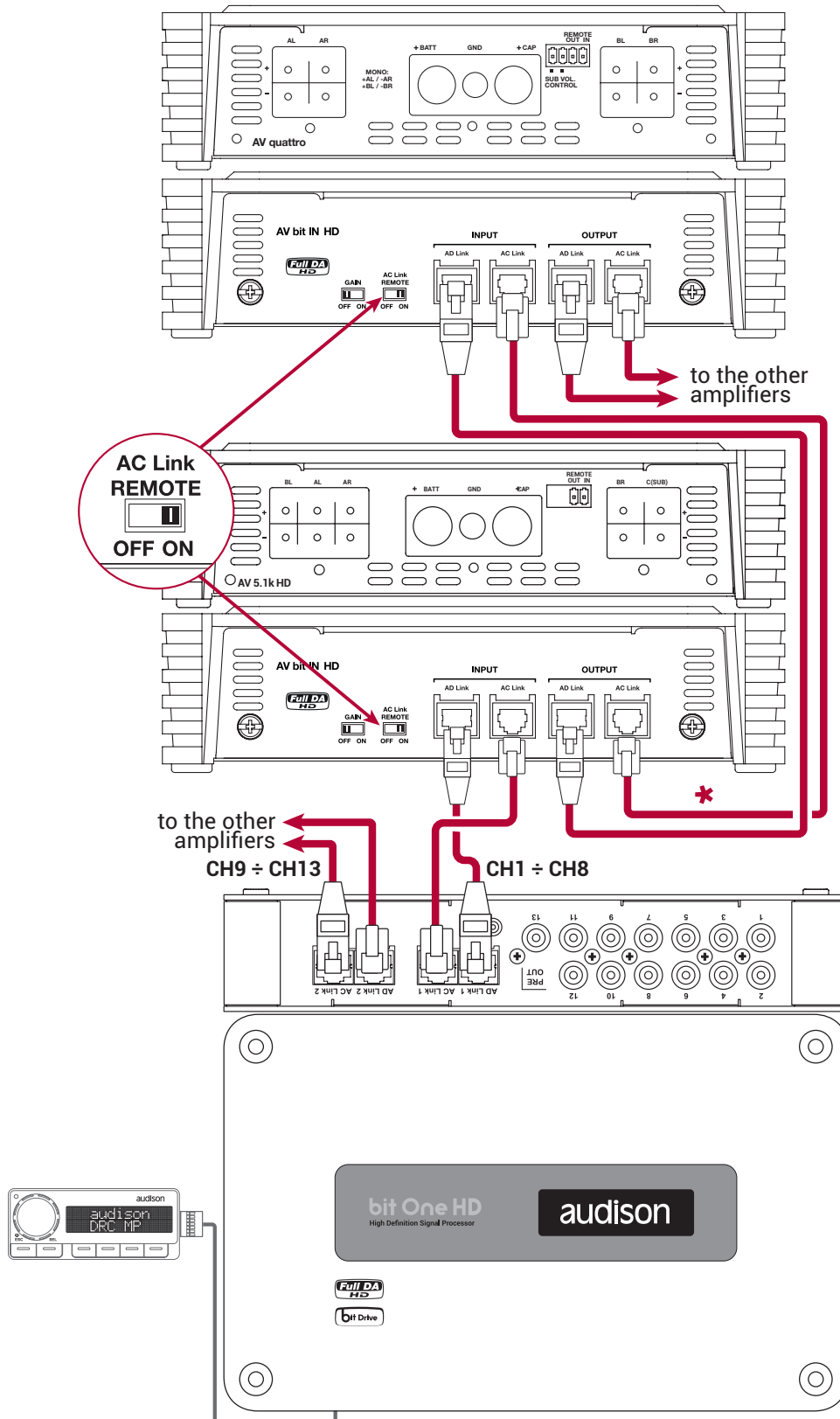

\* Utilizzare i cavi AC Link / AD Link forniti con i prodotti.

## 7.5 COME CONFIGURARE L'AV bit IN HD

Prima di procedere nella configurazione dell'amplificatore o degli amplificatori muniti di modulo all'ingresso digitale AV bit IN HD, configurare e finalizzare il processore (bit Ten D / bit One / bit One HD) che andrà ad interfacciarsi al sistema. I canali del processore specializzati in "Digital output / AC Link - AD Link" potranno interfacciarsi con amplificatori muniti di modulo d'ingresso AV bit IN HD, come indicato nella procedura di seguito riportata.

Nella "CHANNEL MAP" del PC software del bit Ten D / bit One HD i canali specializzati con uscita digitale sono evidenziati in verde, mentre per il bit One va appuntato a quali canali d'uscita è stato assegnato il formato digitale, (AD Link - AC Link) in fase di "I/O Configuration Wizard".

**!** *Impostare il volume generale del processore ad un livello di -45 dB, tale da non costituire pericolo per gli altoparlanti del sistema in fase di installazione / regolazione.*

Prima di procedere nella configurazione del modulo AV bit IN HD, dopo aver settato il processore (bit Ten D / bit One/ bit One HD), spegnere e riaccendere il sistema audio dal DRC.

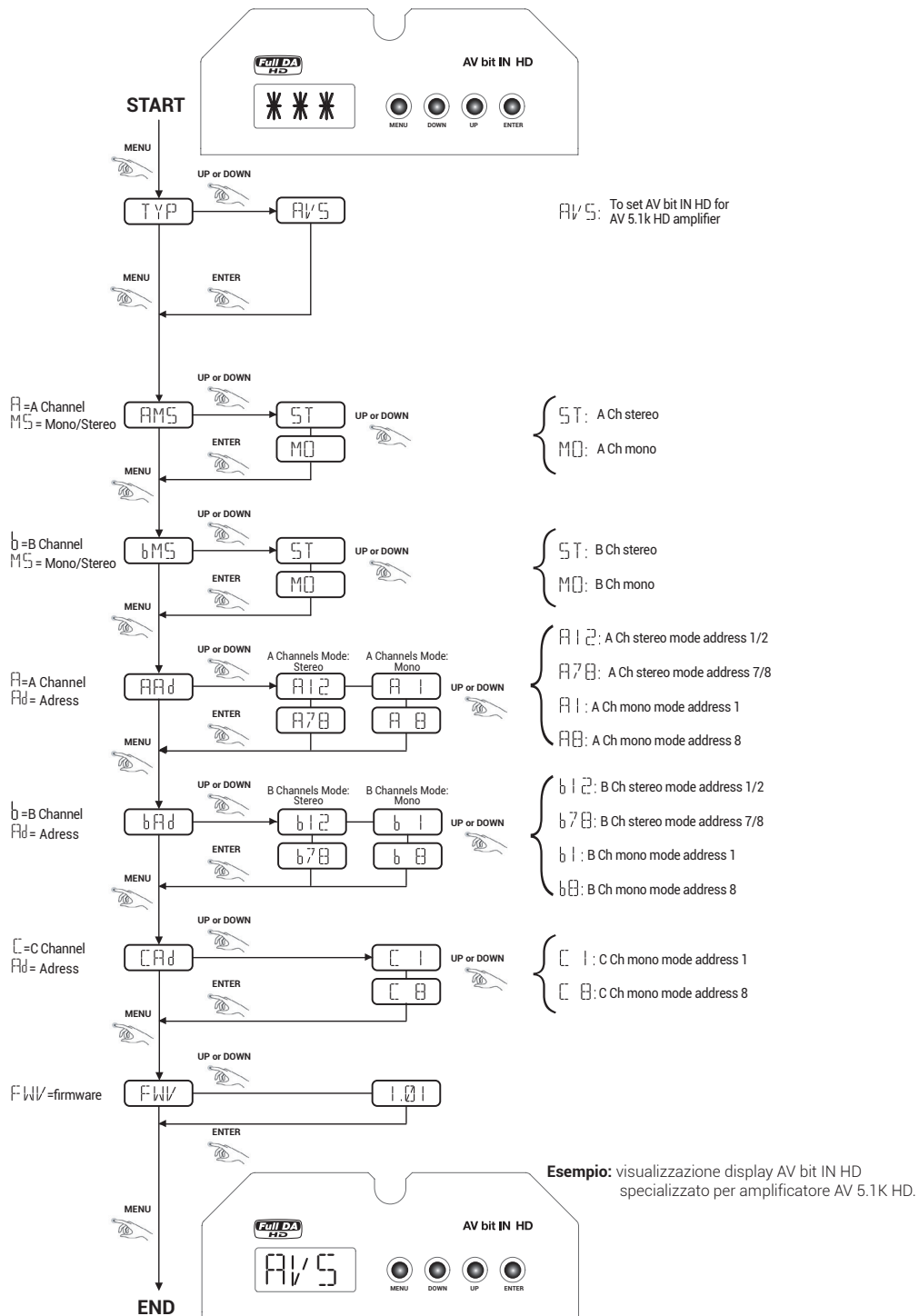

## 7.6 COME RIMUOVERE IL MODULO AV BIT IN HD

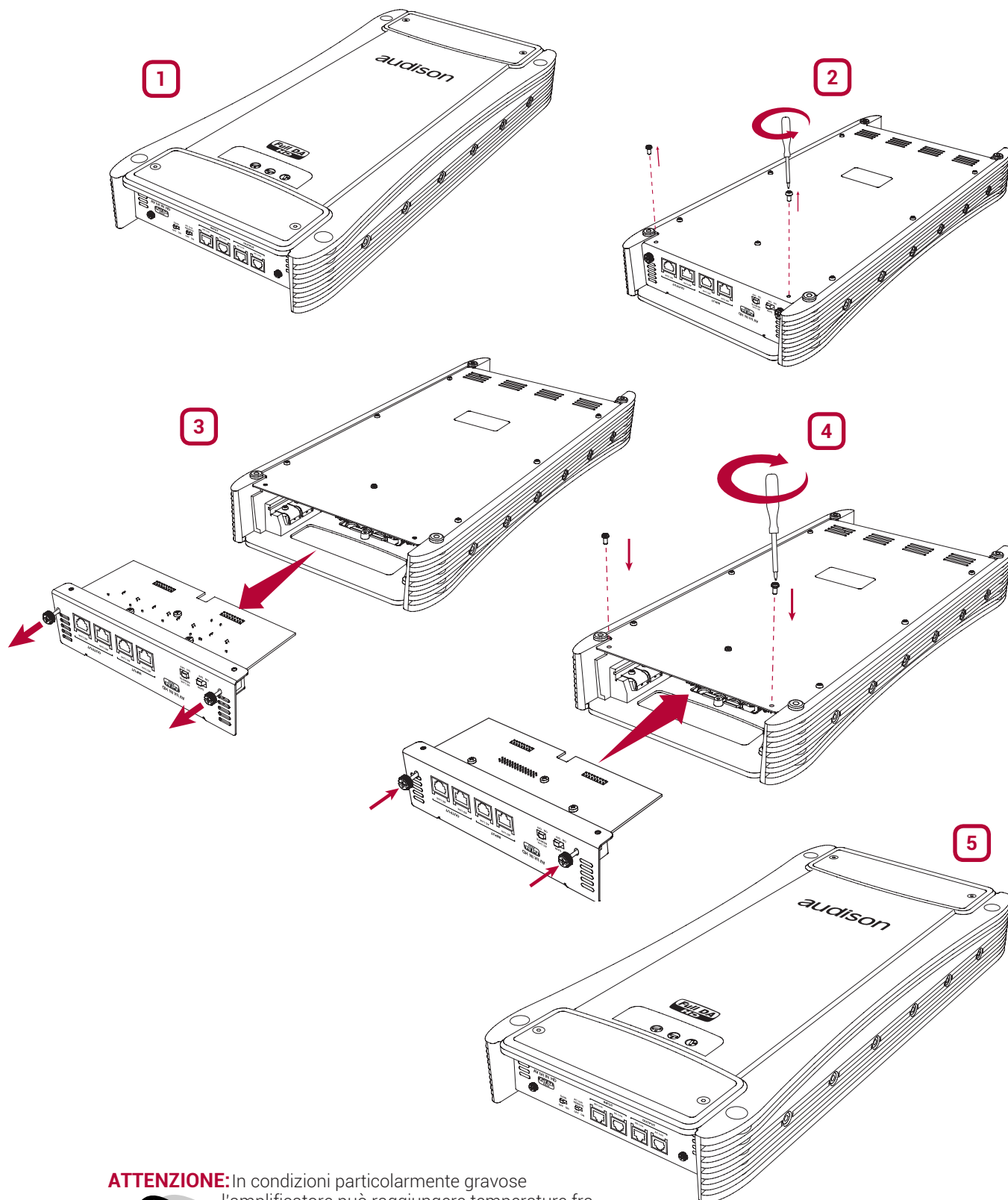

**ATTENZIONE:** In condizioni particolarmente gravose l'amplificatore può raggiungere temperature fra gli 80 e i 90°C (176 ÷ 194°F). Accertatevi che la temperatura non sia pericolosa prima di toccarlo a mani nude.





## 7.7 ESEMPIO FULL DA: FRONT + REAR + SUB con Audison bit Ten D

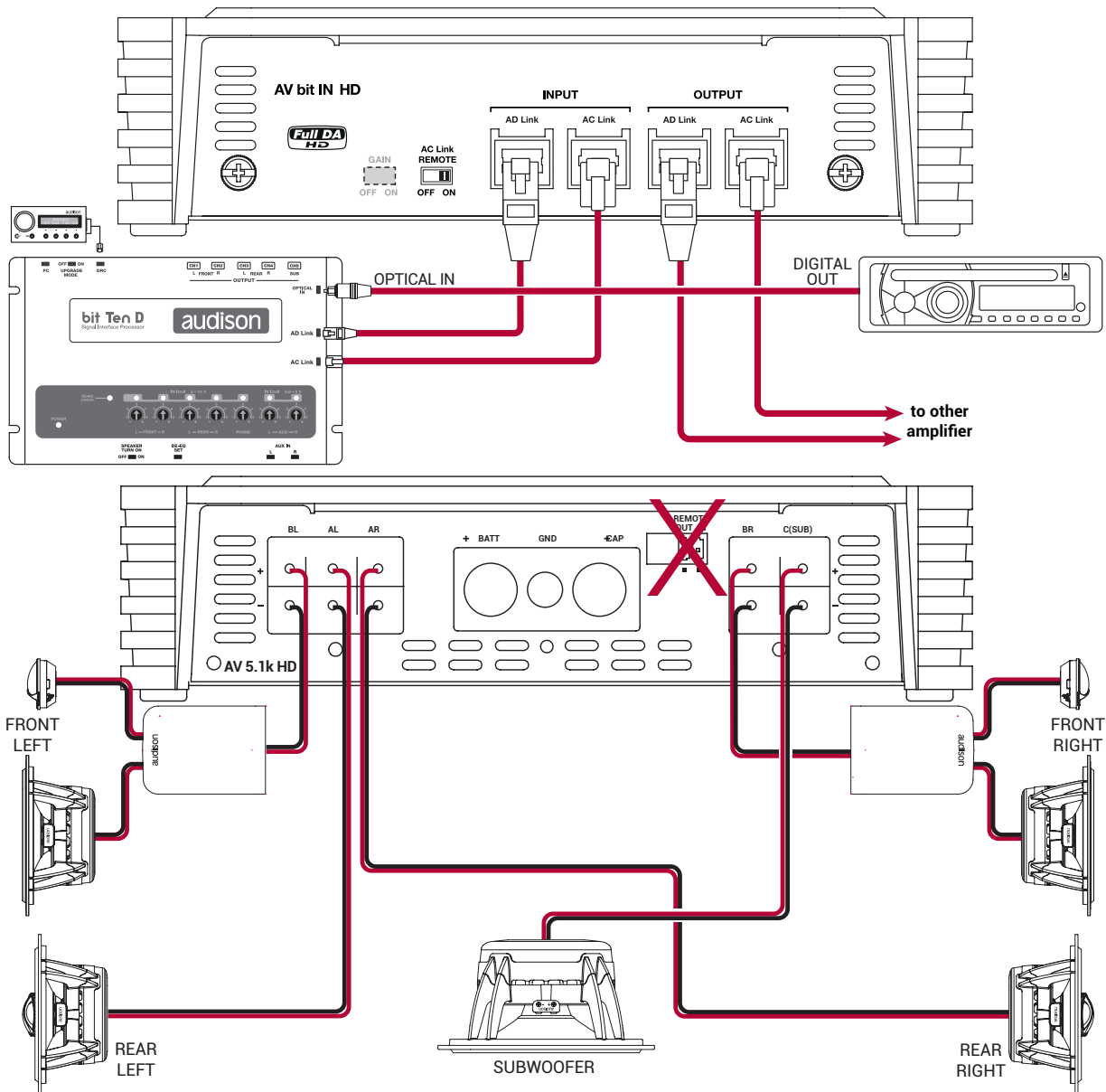
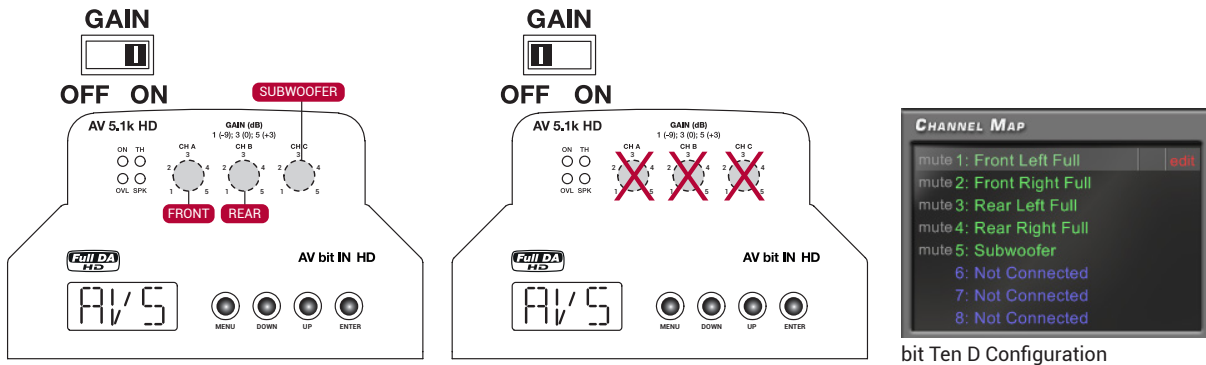

## 7.8 ESEMPIO FULL DA: WOOFER + TWEETER + SUB con Audison bit Ten D

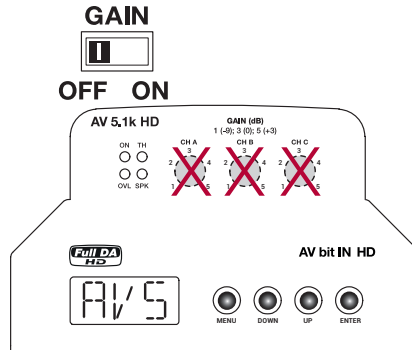
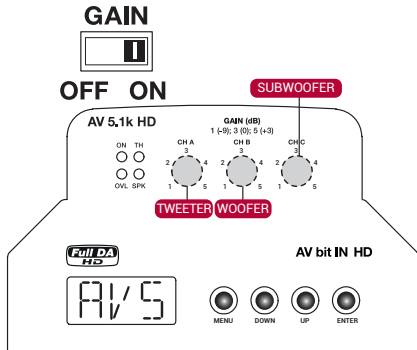

bit Ten D Configuration

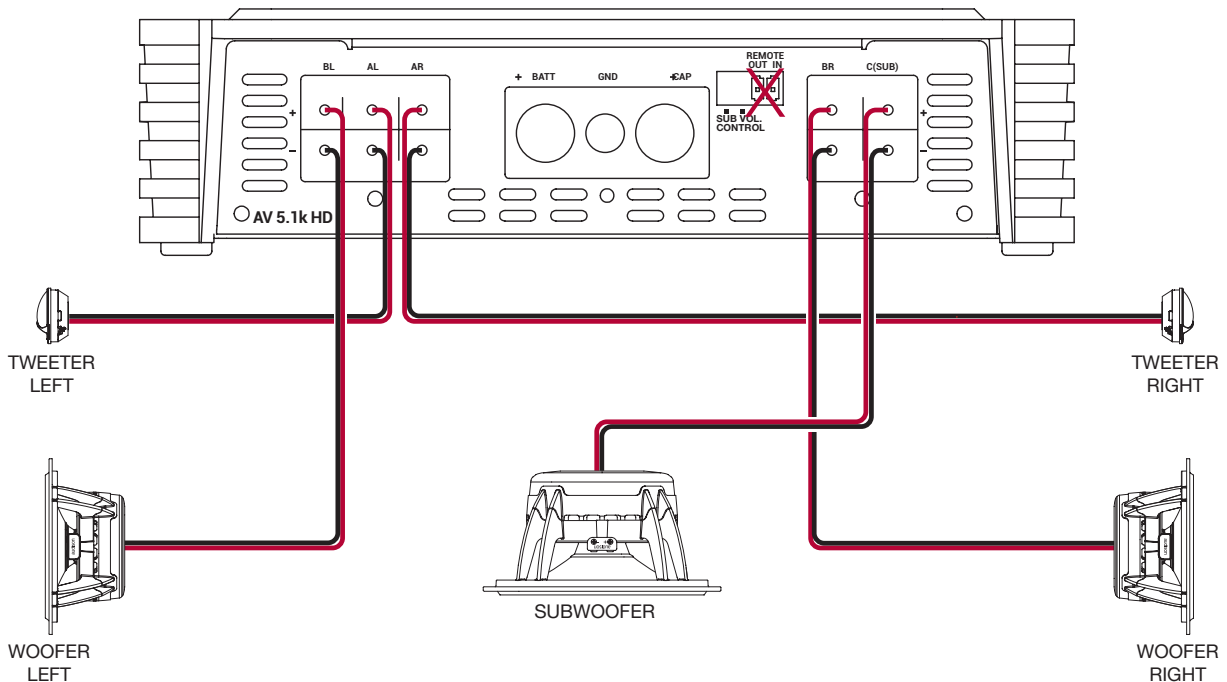
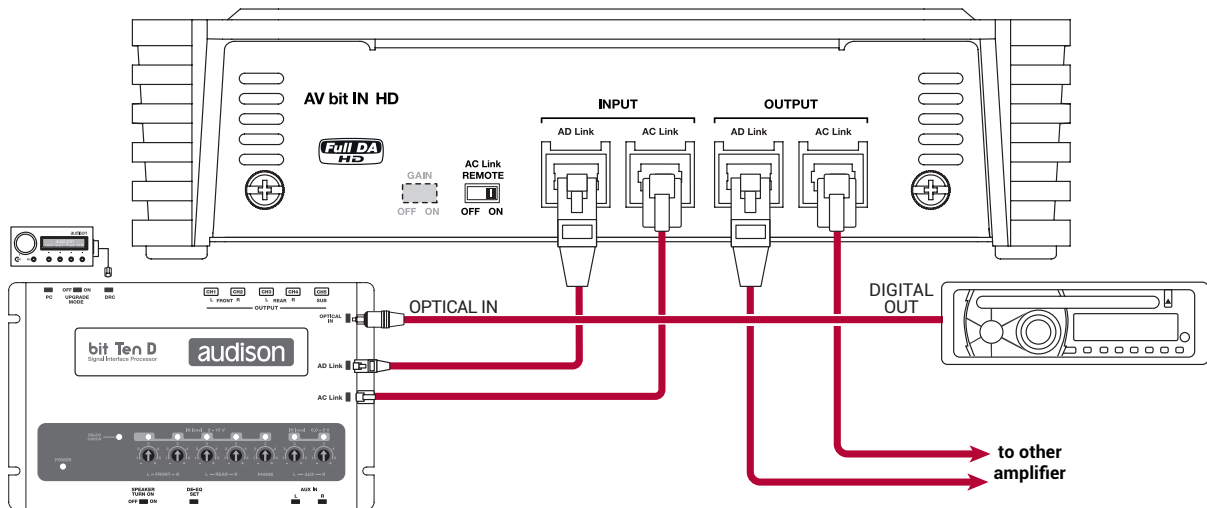

## 7.9 ESEMPIO FULL DA: FRONT + REAR + SUB con Audison bit One

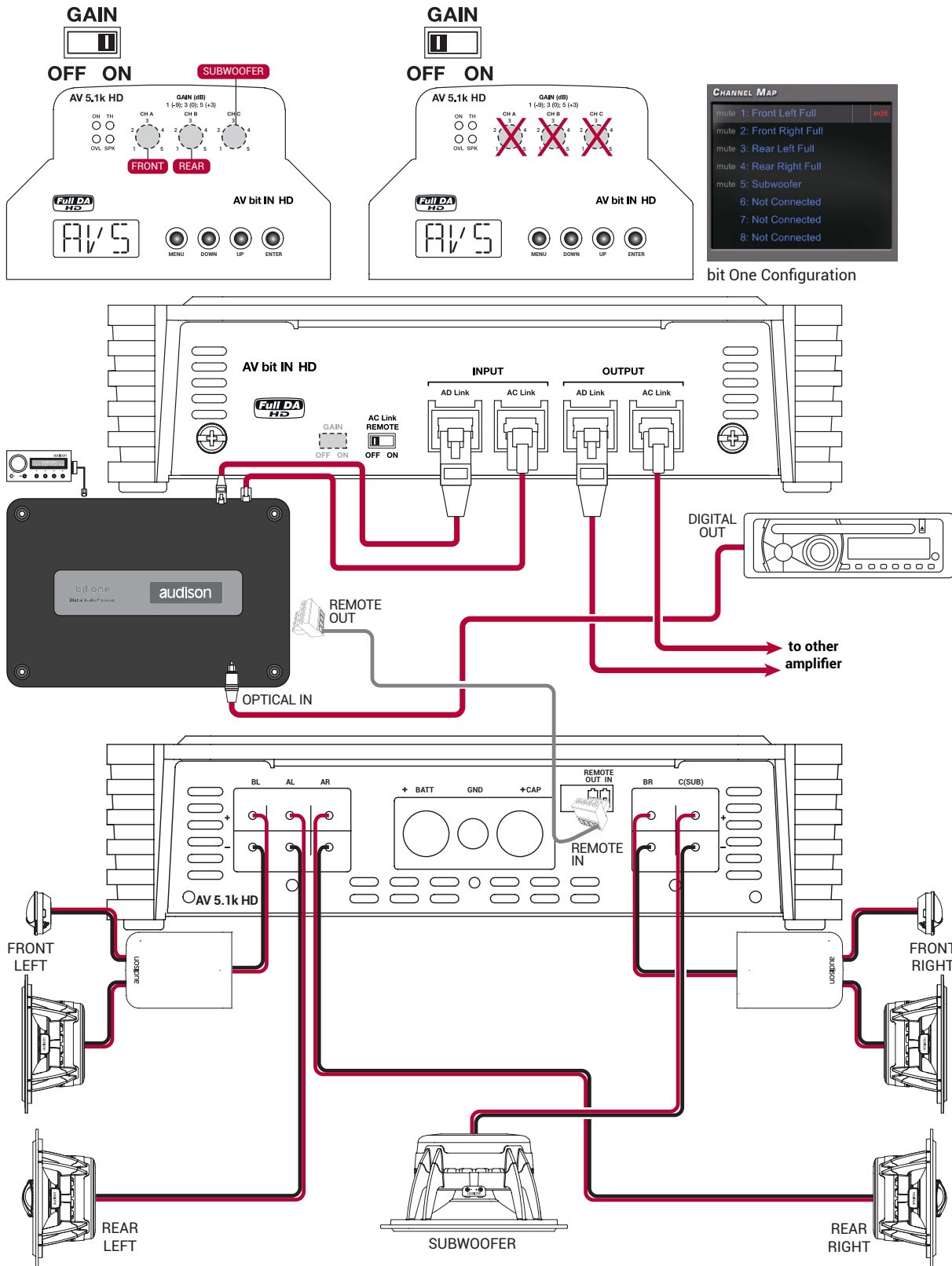

X N.A.    
   Selected function    
   Adjustment controls    
   System Start-up

**7.10 ESEMPIO FULL DA: WOOFER + TWEETER + SUB con Audison bit One**

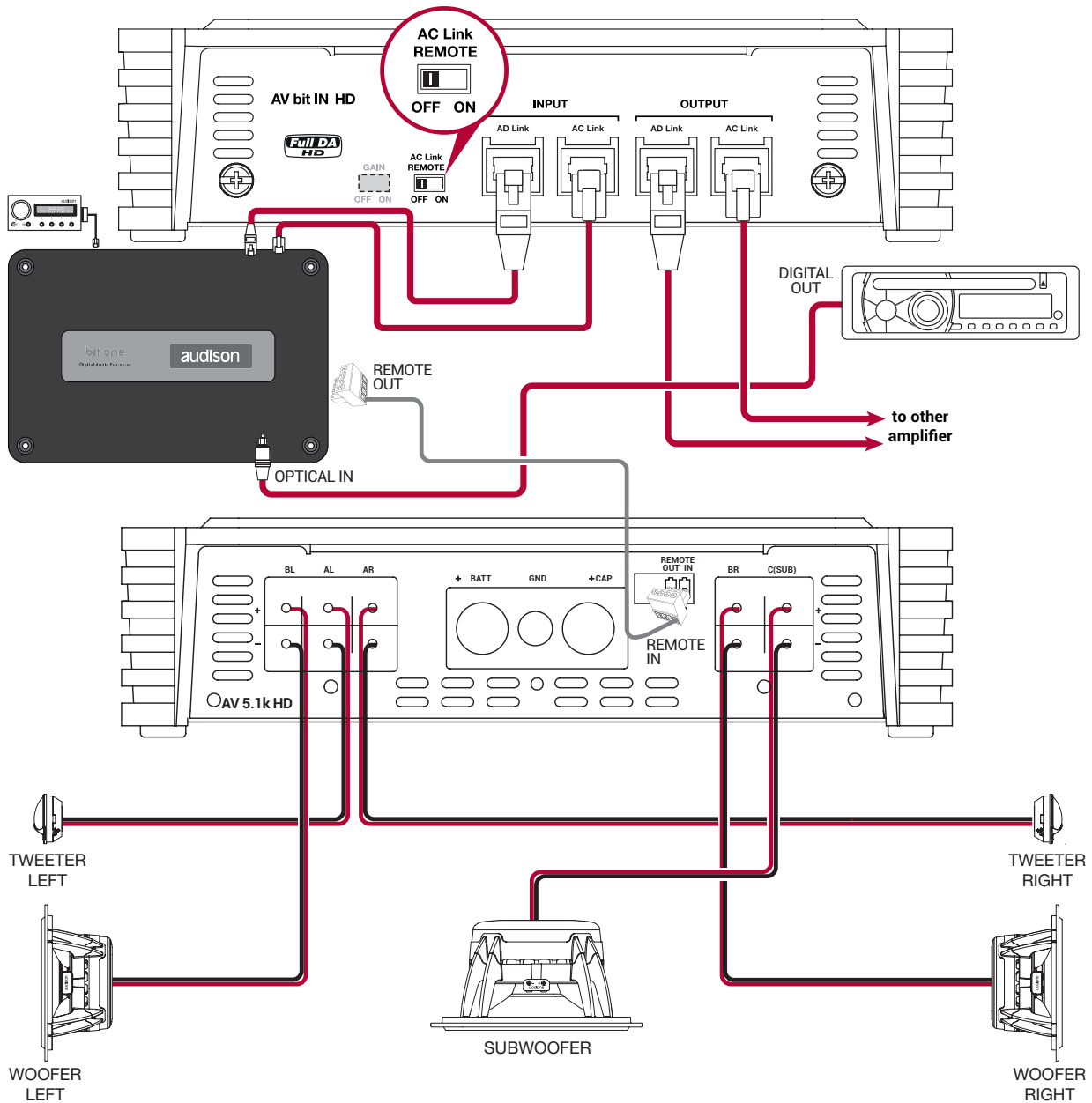
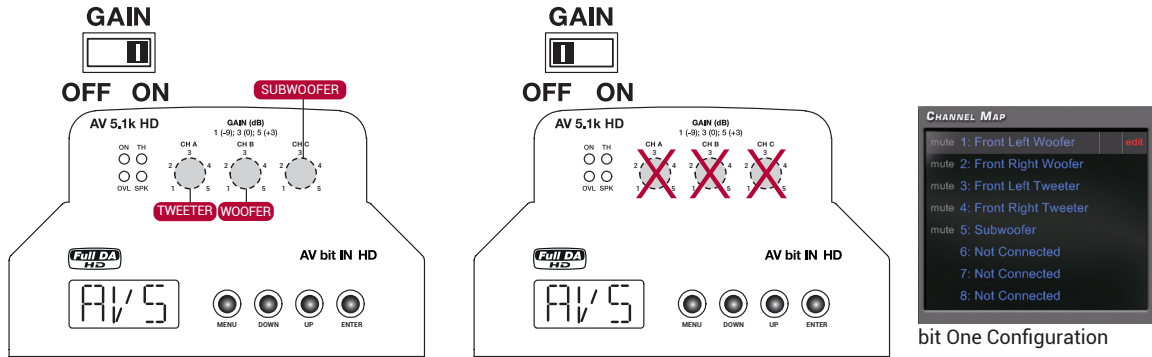

## 7.11 ESEMPIO FULL DA: FRONT + REAR + SUB con Audison bit One

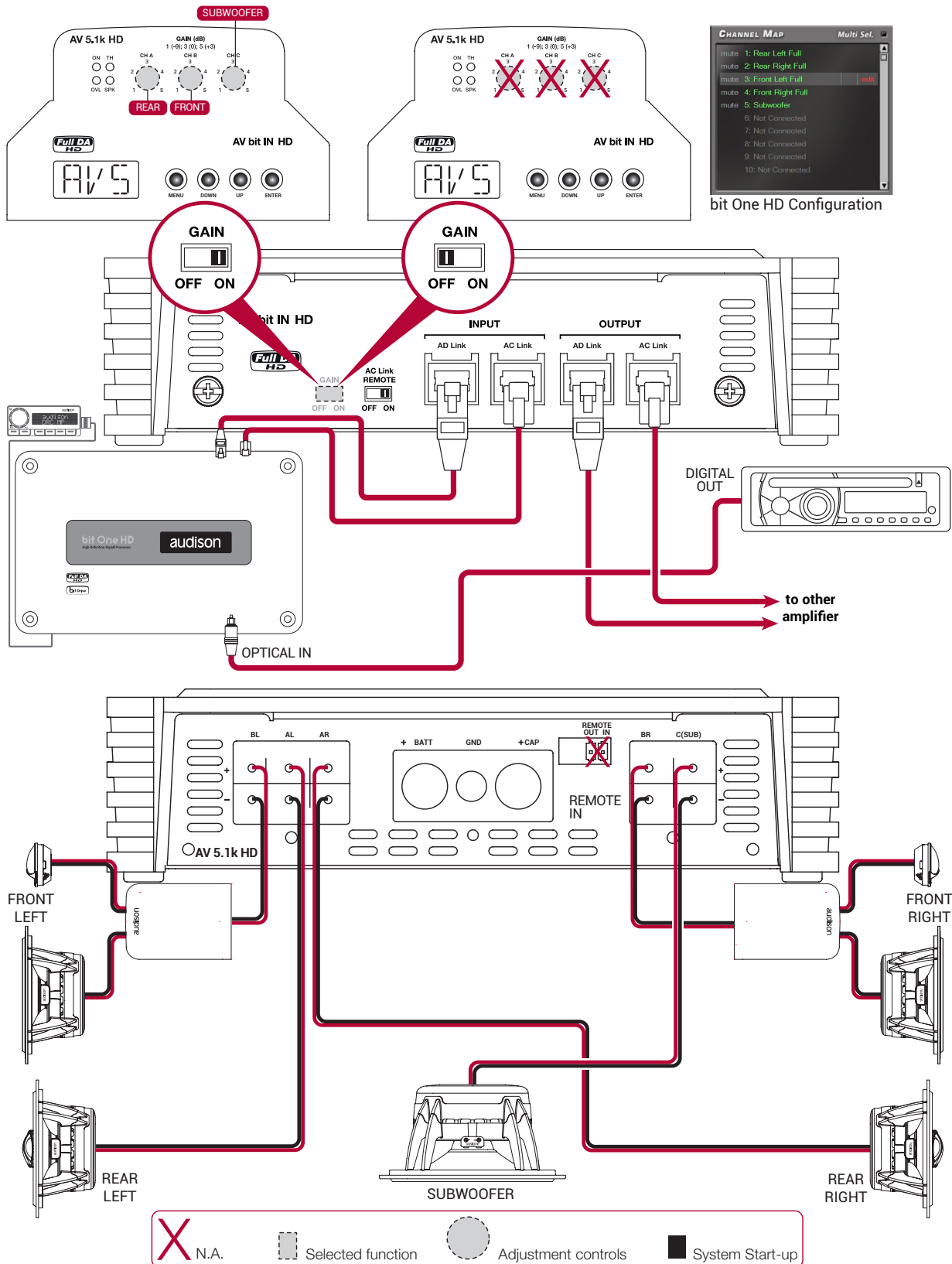

## 7.12 ESEMPIO FULL DA: WOOFER + TWEETER + SUB con Audison bit One HD

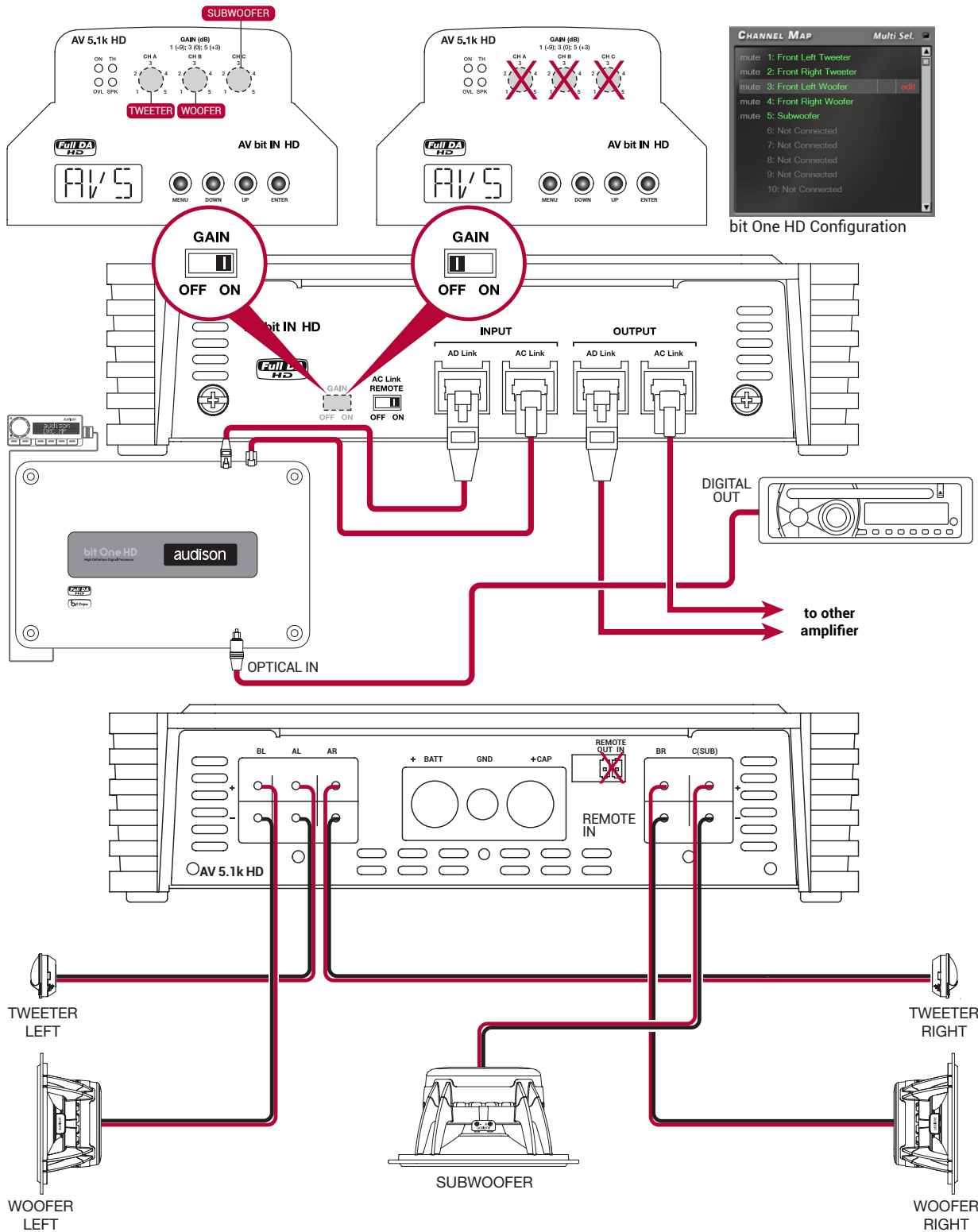

X N.A.    
   Selected function    
   Adjustment controls    
  System Start-up

## 8. SPECIFICHE TECNICHE

POWER SUPPLY	
Power supply voltage:	11 ÷ 15 VDC
Idling current:	3 A
Idling current when off:	0.02 mA
Consumption @ 14.4 VDC (Max Musical Power):	110 A

AMPLIFIER STAGE	
Distortion - THD (1k Hz @ 4Ω) A, B Ch:	0.05 %
Distortion - THD (100 Hz @ 4Ω), C (sub) Ch:	0.3 %
Bandwidth (-3 dB) A, B Ch:	5 ÷ 20k Hz
Bandwidth (-3 dB) C (sub) Ch:	7 ÷ 350 Hz
S/N ratio (A weighted @ 0dB) A, B Ch:	100 dB
S/N ratio (A weighted @ 0dB) C (sub) Ch:	87 dB
Damping factor (1k Hz @ 4Ω) A, B Ch:	100
Damping factor (100 Hz @ 4Ω) C (sub) Ch:	80
Gain (ON/OFF selectable):	-15 / +3 dB
Minimum load impedance A / B / C Ch:	4Ω / 2Ω / 2Ω
NOMINAL POWER (RMS) A + B + C Ch @ 12 VDC, THD 0,3%, 4Ω:	50 W x 2 + 120 W x 2 + 500 W x 1
OUTPUT POWER (RMS) A + B + C Ch @ 14.4 VDC, THD 1%:	<ul style="list-style-type: none"> <li>• 5 Ch: 75 W x 2 (4Ω) + 140 W x 2 (4Ω) + 600 W x 1 (4Ω)</li> <li>• 5 Ch: 75 W x 2 (4Ω) + 140 W x 2 (4Ω) + 1000 W x 1 (2Ω)</li> <li>• 5 Ch: 75 W x 2 (4Ω) + 250 W x 2 (2Ω) + 1000 W x 1 (2Ω)</li> </ul>

CEA SPECIFICATIONS	
	<b>Output power @ 4Ω, 1% THD+N, 14.4 V:</b> 75 W x 2 + 140 W x 2 + 600 W x 1
	<b>SN ratio (ref. 1W output):</b> 75 W Channels: 80 dBA 140 W Channels: 80 dBA 600 W Channels: 78 dBA

DIGITAL CONNECTION PANEL	
Digital resolution:	24 bit / 192 kHz
Input:	AD Link / AC Link
Output:	AD Link / AC Link

OTHER FUNCTIONS	
Remote IN:	7 ÷ 15 VDC - 1mA
Remote OUT:	12 VDC - 50mA
Fuse (Strip type):	100 A

SIZE / WEIGHT	
Max size (mm/inch):	220 x 470 x 58 / 8.66" x 18.50" x 2.28"
Weight (kg/lb):	7,2 / 15.87







# audison

ISTINTO  
INNOVATIVO

[www.audison.eu](http://www.audison.eu)