

voce

AV due

Technology Art-Sound
Manufactured by
elettromedia



ideato,
progettato,
ingegnerizzato
in Italia

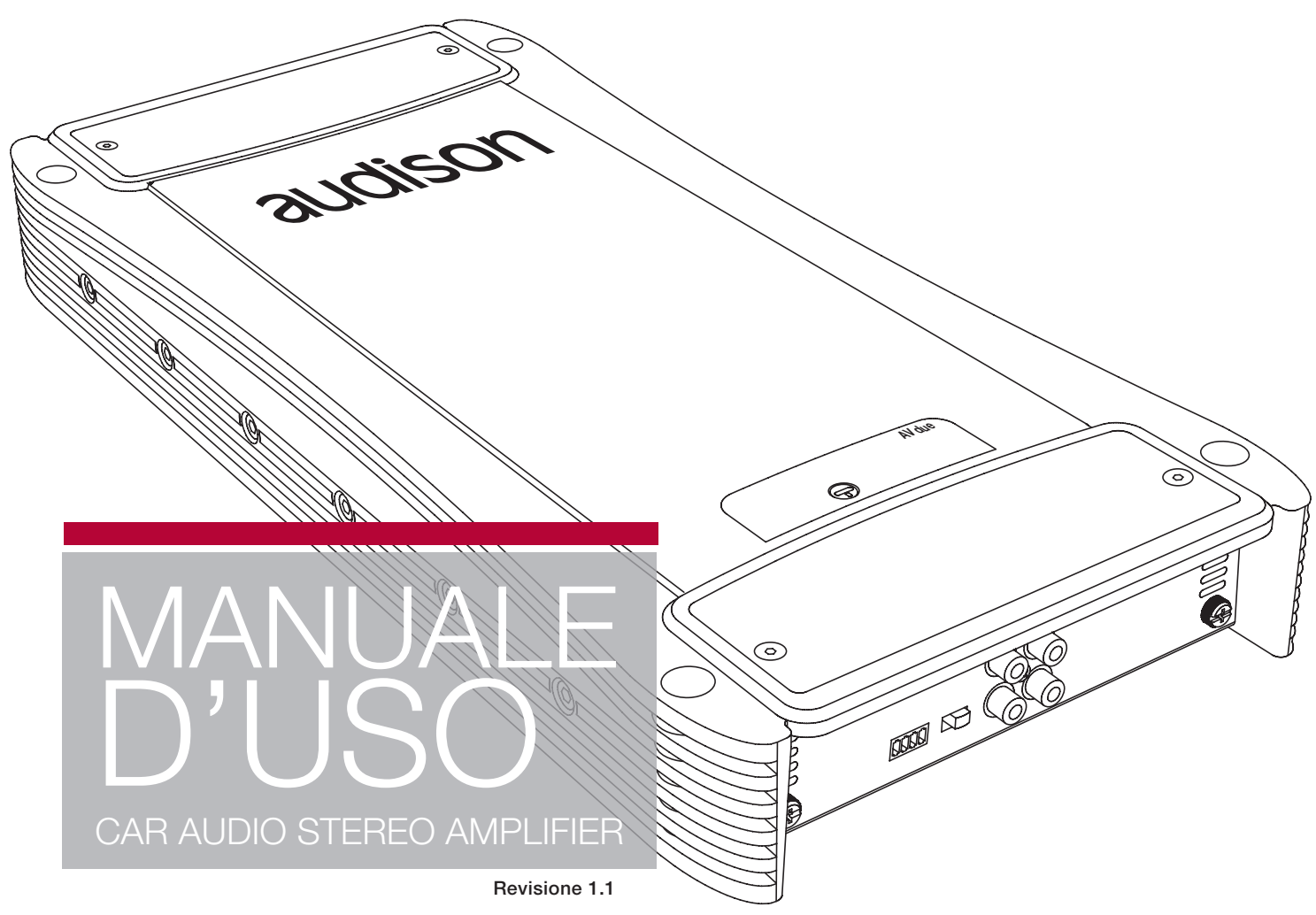

**MANUALE
D'USO**
CAR AUDIO STEREO AMPLIFIER

Revisione 1.1

audison
www.audison.eu

Indice

1. INTRODUZIONE	03
2. CONTENUTO DELL'IMBALLO	04
2.1 Accessori disponibili	04
3. SAFE SOUND	05
4. PRECAUZIONI	06
5. INSTALLAZIONE	07
6. REAR PANEL	08
6.1 Come si collegano i cavi di alimentazione	08
6.2 Come si sostituisce il fusibile	09
6.3 Come si collega l'accensione remota	09
6.4 Accensione remota tramite SPK IN	10
6.5 Come si collega il controllo remoto volume Sub	10
7. FRONT PANEL	11
7.1 Input controls	12
7.2 Come si collega una sorgente tramite gli ingressi PRE	13
7.3 Come collegare una sorgente tramite l'ingresso ad alto livello Speaker IN	13
8. INPUT CONTROLS	14
8.1 Pannello controlli: Switch e regolazioni	14
8.2 Configurazione filtri	15
8.2.1 Amp FULL	15
8.2.2 Amp HI-PASS @ 12dB	15
8.2.3 Amp LO-PASS @ 12dB	16
8.2.4 Amp LO-PASS MONO @ 24dB input Left and Right	16
8.3 Esempio: PRE INPUT / PRE OUTPUT / Left and Right Speaker	17
8.4 Esempio: SPK INPUT / PRE OUTPUT / LEFT and RIGHT Speakers	18
8.5 Esempio: PRE INPUT / PRE OUTPUT / SUBWOOFER Speaker	19
8.6 Esempio: SPK INPUT / PRE OUTPUT / SUBWOOFER Speaker	20
9. ACCESSORI: AV BIT IN	21
9.1 Come inserire il modulo AV bit IN	22
9.2 Pannello anteriore	23
9.3 Pannello comandi display	24
9.4 Come connettere l'amplificatore dotato di AV bit IN al sistema	25
9.5 Come configurare l'AV bit IN	26
9.6 Esempio FULL DA: Left + Right con Audison bit Ten D	27
9.7 Esempio FULL DA: Subwoofer con Audison bit Ten D	38
9.8 Esempio FULL DA: Left + Right con Audison Bit One	39
9.7 Esempio FULL DA: Subwoofer con Audison Bit One	30
10. SPECIFICHE TECNICHE	31

1. INTRODUZIONE

Direttamente derivati dal know-how dell'eccezionale linea Thesis, i componenti Voce portano l'esperienza di ascolto in automobile ad un nuovo livello di eccellenza. Innovazione progettuale, design evoluto, prestazioni di riferimento; la sintesi di un consolidato know-how applicata alla riproduzione audio in automobile.

Il progetto Voce è nato per rendere accessibile la qualità del suono Thesis ad un pubblico più ampio, ma non meno esigente. Lo sviluppo di questi componenti ha beneficiato delle principali innovazioni realizzate durante la progettazione della linea Thesis: tecnologia analogica combinata con quella digitale e uso di diverse classi di configurazione, per gli amplificatori; riduzione delle maggiori fonti di distorsioni non-lineari, linearizzazione del carico acustico ed elettrico, controllo delle risonanze di coni e membrane, per gli altoparlanti. Per raggiungere questi scopi è stato necessario sviluppare inedite soluzioni circuitali, incrementare la capacità termica, infine definire nuove procedure di assemblaggio e controllo qualità.

Un delicato lavoro di analisi e affinamento, che ha portato ad ottenere risultati che hanno sorpassato le nostre stesse aspettative, stabilendo un nuovo riferimento per la classe di appartenenza.

IL PROGETTO AV due

AV due è un amplificatore stereofonico. La sezione di alimentazione e lo stadio finale, progettati per lavorare anche in mono e in tri-mode, forniscono un'elevatissima corrente d'uscita con potenze fino a 900 W (RMS). AMP (Amplifier Management Processor) controlla costantemente lo status dell'amplificatore; la funzione ART™, Automatic Remote Turn On-Off, accende e spegne l'amplificatore in funzione della sorgente senza necessità di un segnale remote. Nel pilotaggio di subwoofer in configurazione mono è possibile impiegare il controllo remoto del volume VCRA collegandosi all'apposita presa SUB VOL. Infinite possibilità di elaborazione per ogni tipo di installazione. AV due permette la sostituzione del modulo ingressi analogico con quello digitale (AV bit IN).

2. CONTENUTO DELL'IMBALLO

- Amplificatore AV due _____

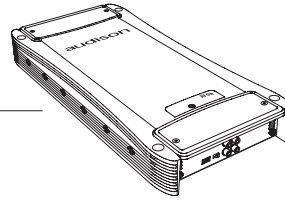

- Quick start guide _____



- Garanzia _____



- N. 4 viti di fissaggio autofilettanti, testa a croce, 3,9 x 25 mm _____



- N. 1 Brugola 3 mm _____



- N. 1 Fusibile di ricambio da 60 A AFS _____

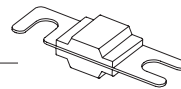

- CD ROM contenente:
Questo Manuale d'uso (.pdf)
Tracce test audio _____



2.1 ACCESSORI DISPONIBILI (NON FORNITI)

- AV bit IN: Interfaccia digitale amplificatori AV _____

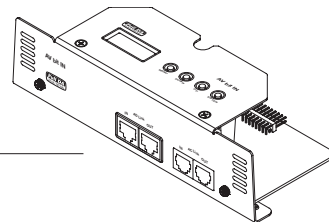

- VCRA: Controllo remoto volume SUB _____

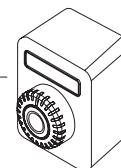

3. SAFE SOUND

GLI AMPLIFICATORI AUDISON SONO IN GRADO DI CREARE SISTEMI AUDIO AD ALTA POTENZA CHE POSSONO GENERARE ELEVATISSIME PRESSIONI SONORE INDISTORTE. RICORDATE CHE PROLUNGATE ESPOSIZIONI AD UN LIVELLO ECCESSIVO DI PRESSIONE ACUSTICA POSSONO PRODURRE DANNI AL VOSTRO UDITO: UTILIZZATE DUNQUE EQUILIBRIO E BUON SENSO NELL'ASCOLTO.



La sicurezza durante la guida deve restare sempre al primo posto. In ogni situazione il volume d'ascolto deve avere un livello tale da non coprire i rumori provenienti dall'esterno; dovrete essere in condizione di udire anche quelli del vostro veicolo per affrontare prontamente situazioni di emergenza.

Per ottenere il massimo delle prestazioni dal vostro nuovo amplificatore vi consigliamo di seguire attentamente le istruzioni del presente manuale. La realizzazione di un sistema hi-fi car di alto livello richiede una buona conoscenza delle problematiche meccaniche ed elettriche delle autovetture; qualora riteneste di non possedere gli attrezzi necessari o la conoscenza adeguata, non esitate a contattare un installatore specializzato. Un'installazione a regola d'arte vi assicurerà prestazioni entusiasmanti e coinvolgenti, senza influire sulla sicurezza e l'affidabilità della vostra autovettura. Questo manuale è stato redatto per fornire le indicazioni principali e necessarie all'installazione e all'uso dell'amplificatore. Nonostante il gran numero di informazioni e suggerimenti, potrebbe non contenere esattamente le modalità di montaggio per la vostra particolare autovettura. Se, dopo averlo letto, avete ancora delle domande, non esitate a contattare il vostro rivenditore Audison.

Per qualsiasi ulteriore informazione potrete contattare l'assistenza Audison via mail scrivendo direttamente agli indirizzi.

Per l'Italia - supporto.tecnico@elettromedia.it

Per l'estero - support@elettromedia.it

4. PRECAUZIONI



- Il simbolo a lato indica che è opportuno prestare attenzione alle indicazioni riportate. La mancata osservanza di tali istruzioni potrebbe causare lesioni involontarie o danni all'apparecchio.
- Prima di procedere all'installazione assicuratevi di aver letto con cura e capito tutte le istruzioni.
- L'impianto elettrico del veicolo deve avere una tensione di 12V DC con negativo a massa. Verificate che il veicolo abbia tali caratteristiche per evitare danni sia all'amplificatore che al veicolo stesso.
- Per facilitare l'installazione, prima di tutto programmate la configurazione del vostro nuovo amplificatore e fate passare i cavi nel modo migliore possibile.
- Indossate sempre occhiali protettivi durante l'utilizzo di attrezzi che possono generare schegge o residui di lavorazione.
- Riponete, quando è possibile, l'amplificatore nell'imballo durante l'installazione per evitare danni accidentali.
- Fissate tutte le strutture supplementari realizzate per installare i vari componenti alla struttura del veicolo in modo solido e affidabile tramite staffe, viti, dadi e bulloni, per assicurare stabilità e sicurezza in condizioni di marcia.
- Il distacco dal fissaggio durante la marcia dell'autovettura può causare grave danno per le persone trasportate e per gli altri veicoli. Fissate adeguatamente l'amplificatore, facendo la massima attenzione nel caso in cui l'installazione sia all'interno dell'abitacolo. Non realizzate alcun tipo di installazione all'interno del vano motore.
- Prima dell'installazione, spegnete la sorgente e tutti gli apparati elettronici del sistema audio per evitare qualsiasi possibile danno.
- Assicuratevi che il posizionamento prescelto per i componenti non interferisca con il corretto funzionamento di ogni dispositivo meccanico o elettrico della vettura.
- Evitate di passare i cavi o installare l'amplificatore in prossimità di centraline elettroniche.
- Prestate estrema attenzione nel praticare fori o tagli sulla lamiera, verificando che sotto o nella zona interessata non vi sia alcun cavo elettrico o elemento strutturale e vitale per l'autovettura.
- Prima di collegare il cavo di alimentazione all'amplificatore, sconnettete il cavo negativo (-) dalla batteria della vostra auto.
- Assicuratevi di non cortocircuitare il cavo di alimentazione durante l'installazione e il collegamento.
- Il cavo di alimentazione deve essere provvisto di isolamento meccanicamente resistente ed autoestinguento alla fiamma. La sezione del cavo deve essere dimensionata come quanto suggerito nel presente manuale. Nel posizionamento, evitate di schiacciare il cavo contro parti taglienti o nella vicinanza di organi meccanici in movimento. Assicuratevi che sia adeguatamente fissato per tutta la sua lunghezza. Bloccate, tramite un serrafilo, il cavo positivo e negativo immediatamente a ridosso dei rispettivi morsetti d'alimentazione dell'amplificatore.
- Proteggete il cavo conduttore con un anello in gomma se passa in un foro della lamiera o con appositi materiali se scorre vicino a parti che generano calore.
- Per fissare il collegamento di massa (-) in modo corretto usate una vite già presente sulla parte metallica del veicolo; rimuovete ogni residuo di materiale che impedisca un collegamento perfetto, assicurandovi con un tester che vi sia continuità tra il terminale negativo (-) della batteria e il punto di fissaggio. Se possibile, collegate tutti i componenti allo stesso punto di massa poiché questa soluzione serve per abbattere la maggior parte dei rumori.
- Fate passare i cavi di segnale lontano dai fili d'alimentazione.
- Non fate passare mai i fili all'esterno del veicolo; non avrete protezione sufficiente contro l'usura o in caso d'incidente.
- Nell'installazione degli altoparlanti e dei cavi che li collegano, accertatevi che non vadano in contatto, anche in modo saltuario, con parti taglienti del veicolo. In tal caso interverrà la protezione dell'amplificatore.
- Per evitare problemi usate cavi, connettori e accessori di alta qualità scegliendoli nel catalogo Connection.
- A fine installazione, ma prima di connettere il fusibile principale di alimentazione, ricontrollate l'intero cablaggio del sistema e assicuratevi di aver eseguito tutti i collegamenti in maniera corretta.
- Gli amplificatori di potenza comportano un ulteriore carico sulla batteria e sul suo sistema di ricarica. E' bene che controlliate le condizioni di alternatore e batteria per assicurarvi che siano in grado di sopportare l'incremento di assorbimento. I sistemi elettrici standard in buone condizioni dovrebbero reggere senza problemi, ma Vi consigliamo di utilizzare un condensatore ad altissima capacità e/o una batteria specifica per sistemi audio ad alto livello.
- Applicare un fusibile con relativo portafusibile isolato a non più di 40 cm dal morsetto positivo della batteria e collegate su di esso il cavo di alimentazione dopo averne collegata l'altra estremità all'amplificatore. Il valore del fusibile deve essere superiore del 50% rispetto a quello posto all'interno dell'amplificatore. Nel caso il cavo alimenti più amplificatori, il fusibile dovrà avere un valore superiore del 50% rispetto alla somma dei valori di tutti i fusibili presenti sugli amplificatori.
- La zona di installazione deve avere un'adeguata circolazione d'aria e non deve essere esposta ad umidità, pioggia, detriti provenienti dall'esterno o dagli organi meccanici del veicolo. Non impedite in alcun modo il raffreddamento delle alette laterali dell'amplificatore.
- Installate l'amplificatore in zone del veicolo ove la temperatura non scenda sotto gli 0°C (32°F) e non ecceda i 55°C (131°F).

ATTENZIONE: In condizioni particolarmente gravose l'amplificatore può raggiungere temperature fra gli 80° e i 90°C (176÷194°F). Accertatevi che la temperatura non sia pericolosamente elevata prima di toccarlo a mani nude.

- Sottoponete a pulizia periodica l'amplificatore evitando l'uso di solventi aggressivi che potrebbero danneggiarne le parti. Utilizzate un panno inumidito con acqua e sapone, strizzatelo e pulite l'amplificatore. Ripassate con un panno inumidito con sola acqua, infine passate un panno asciutto.
- Liberare da polvere e detriti solidi le alette laterali del dissipatore. Evitate l'uso di aria compressa direttamente sull'amplificatore perché spingerebbe i detriti all'interno. Se necessario, rivolgetevi ad un centro di assistenza specializzato per la pulizia interna. L'ostruzione del sistema di raffreddamento provoca l'entrata in protezione termica anticipata dell'amplificatore.

5. INSTALLAZIONE

Dimensioni esterne

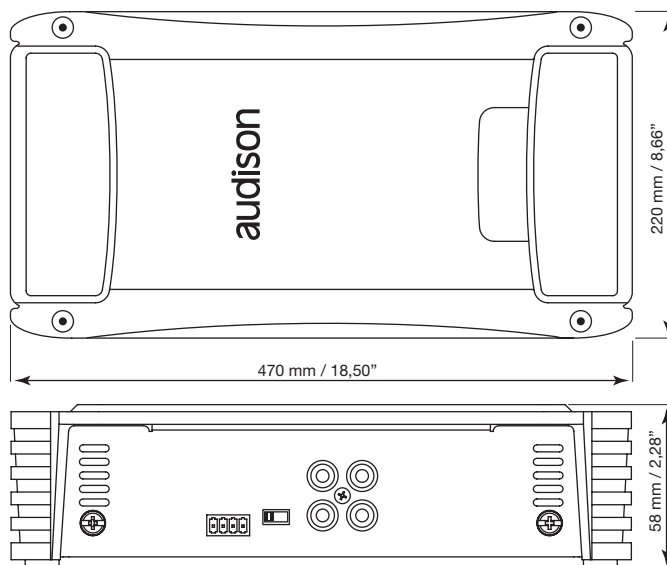

Dimensioni fissaggio

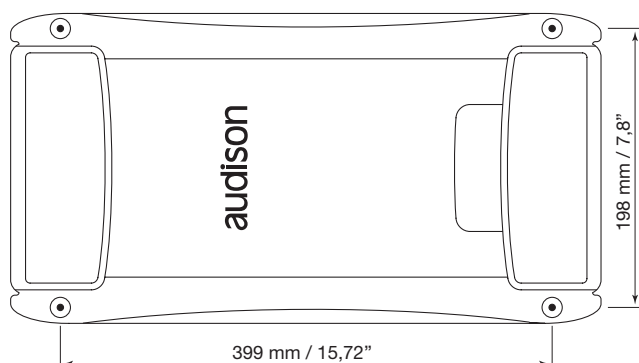

Come fissare

Autofilettante 3,9 x 25 mm / 0,15" x 0,99"

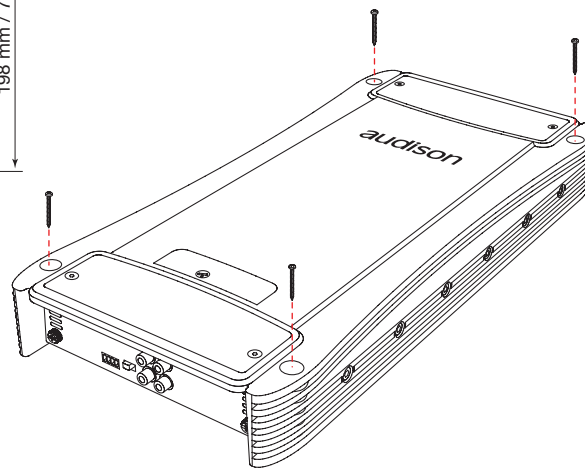

Come si toglie il pannello

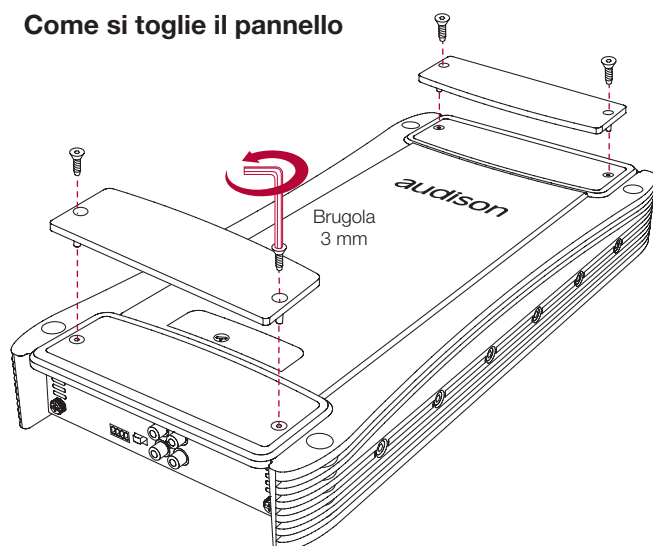

6. REAR PANEL

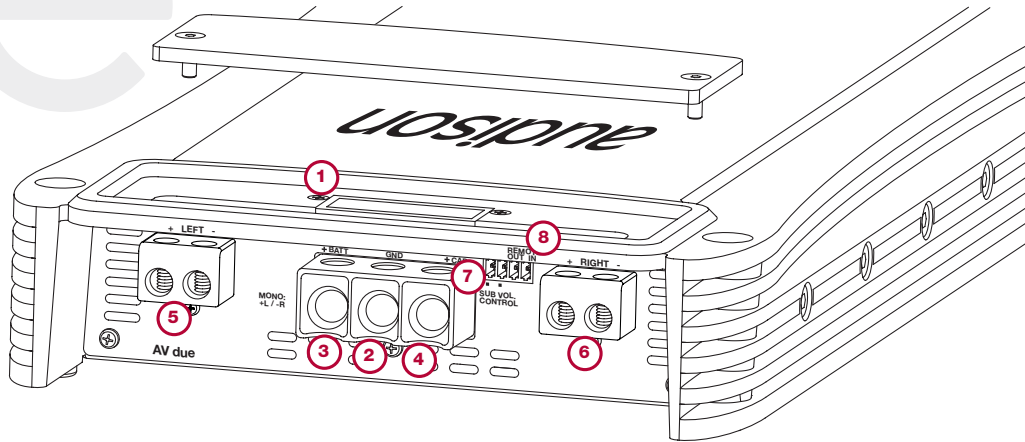

1. Fusibile di protezione: 60 A;
2. Power (Ground): morsetto per il collegamento del polo negativo d'alimentazione dell'amplificatore. Collegare qui il cavo negativo della batteria o un cavo connesso allo chassis dell'autoveicolo. Il foro accetta una sezione massima di 2 A.W.G. Per un miglior trasferimento della corrente si raccomanda di utilizzare cavi della massima sezione possibile e comunque della stessa sezione del cavo collegato al polo positivo;
3. Power (11-15V DC): morsetto per il collegamento del polo positivo d'alimentazione dell'amplificatore. Il foro accetta una sezione massima di 2 A.W.G. Per un miglior trasferimento della corrente si raccomanda di utilizzare cavi della massima sezione possibile e comunque della stessa sezione del cavo collegato al polo negativo;
4. +CAP: Terminale per il collegamento del polo positivo di un super condensatore esterno.
5. +/- Left Speaker Out:
6. +/- Right Speaker Out:
7. Remote sub Control: ingressi per il controllo a distanza del volume del Sub VCRA opzionale.
8. Remote IN/OUT:
 REMOTE IN, terminale per il collegamento del cavo Remote proveniente dall'apparecchio che comanda l'accensione dall'amplificatore.
 REMOTE OUT terminale per il rilancio della tensione di Remote per accendere altre elettroniche. La tensione d'uscita corrisponde a 12V 50 mA. Su questo terminale sarà disponibile il comando di accensione per altri apparecchi anche se non viene utilizzato il Rem In e si utilizzano gli SPK IN [\(vedi 7.2\)](#) per l'accensione.

6.1 COME SI COLLEGANO I CAVI DI ALIMENTAZIONE

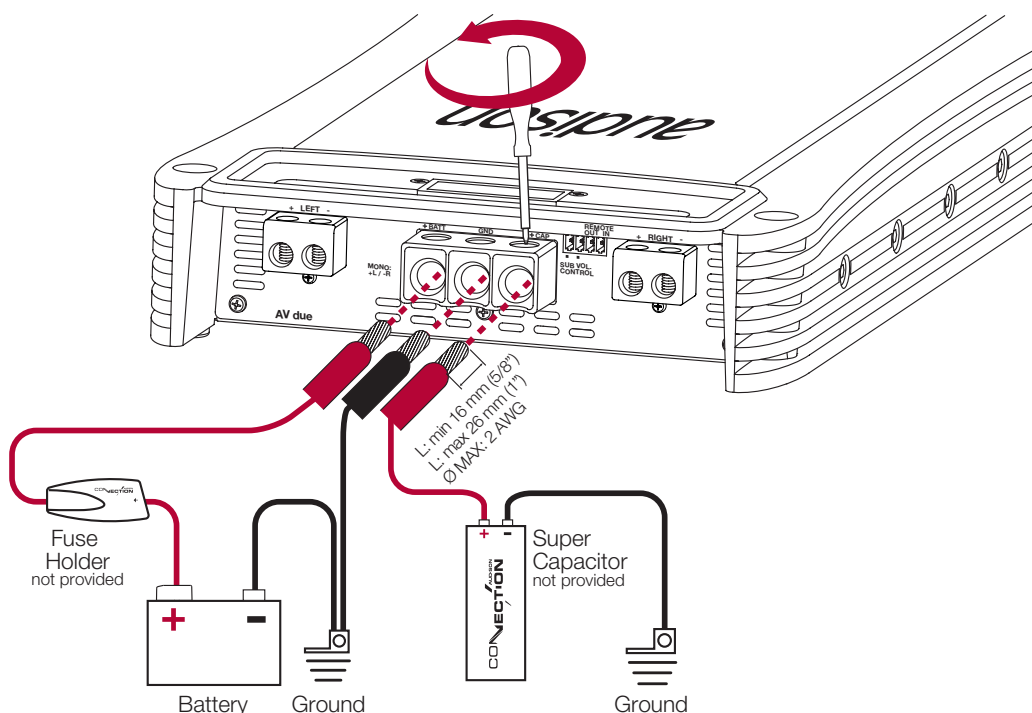

6.2 COME SI SOSTITUISCE IL FUSIBILE

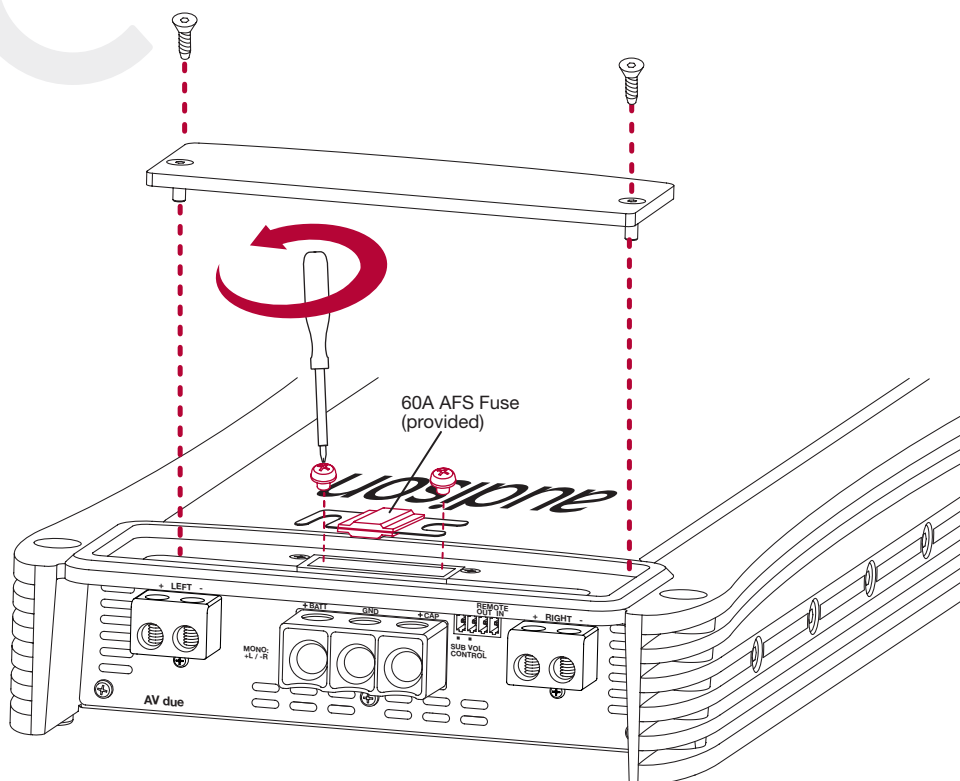

6.3 COME SI COLLEGA L'ACCENSIONE REMOTA

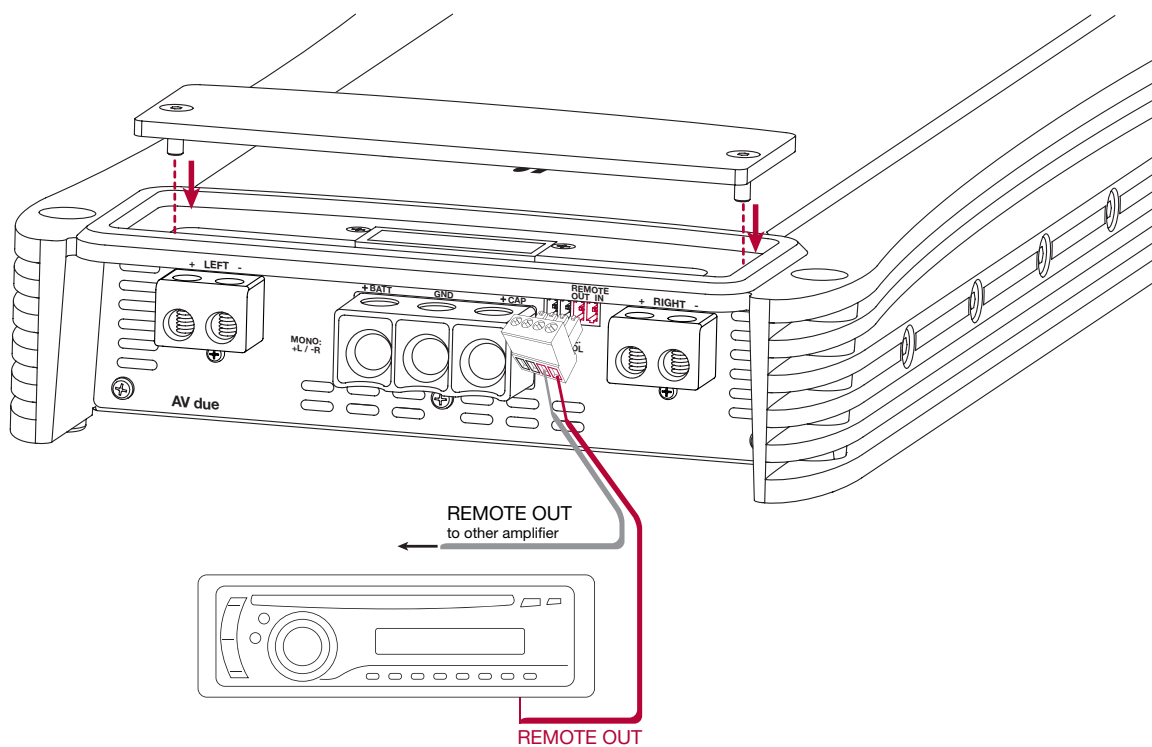

6.4 ACCENSIONE REMOTA TRAMITE SPK IN

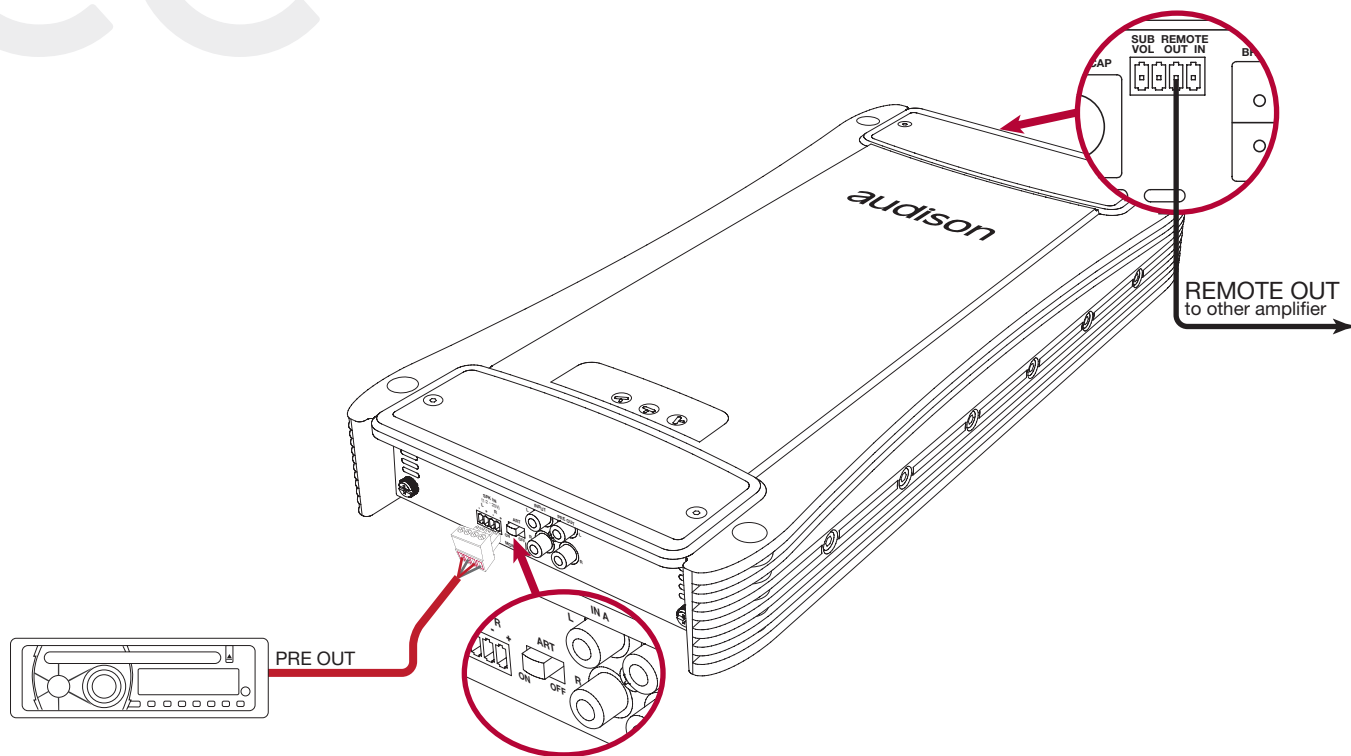

6.5 COME SI COLLEGA IL CONTROLLO REMOTO VOLUME SUB

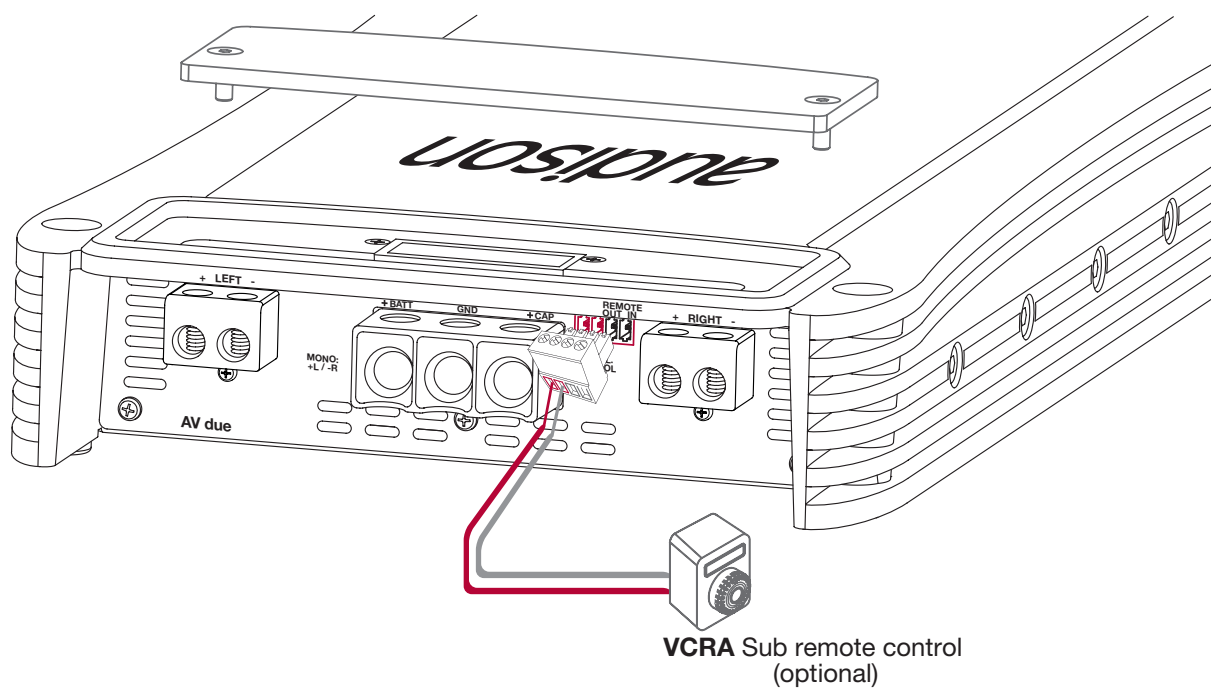

7. FRONT PANEL

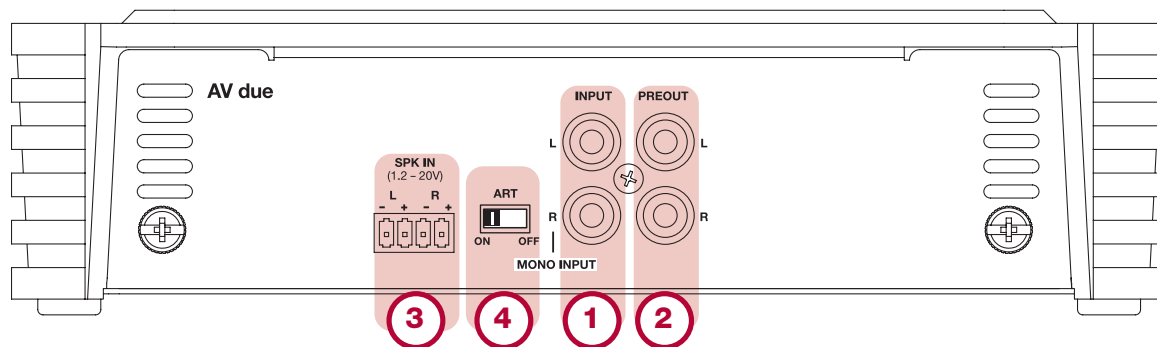

1. **INPUT (0.3V - 5V):** Ingressi analogici canali Left e Right.
2. **PREOUT:** Uscita PREOUT Left e Right, corrisponde ai segnali Left and Right dell'ingresso input.
3. **SPK IN (1.2V - 20V):** Ingressi analogici alto livello Left e Right.
4. **ART (ON - OFF):** Selezionare lo switch nella posizione **ON** per accendere l'amplificatore attraverso la connessione degli ingressi di segnale **SPK IN**, se la sorgente non dispone del REMOTE OUT. Selezionare lo switch nella posizione **OFF** se la sorgente dispone di REMOTE OUT.

7.1 INPUT CONTROLS

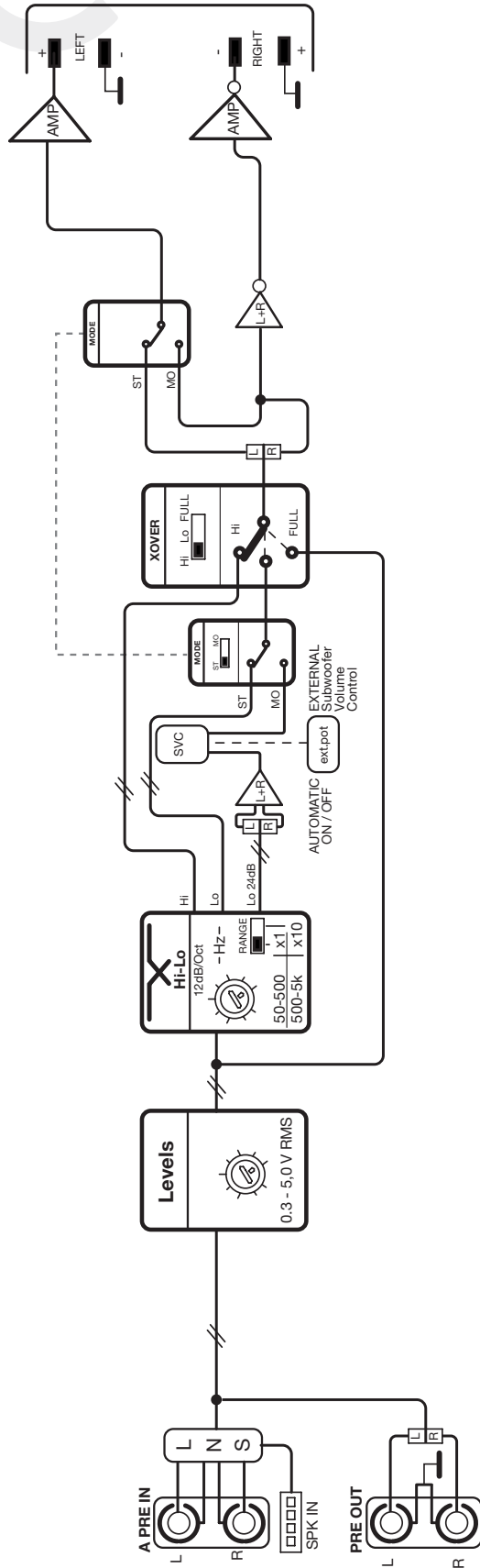

LNS= Line Noise Suppressor
 SPK IN= Speakers IN (Hi Level)
 — Stereo signal

7.2 COME COLLEGARE UNA SORGENTE TRAMITE GLI INGRESSI PRE

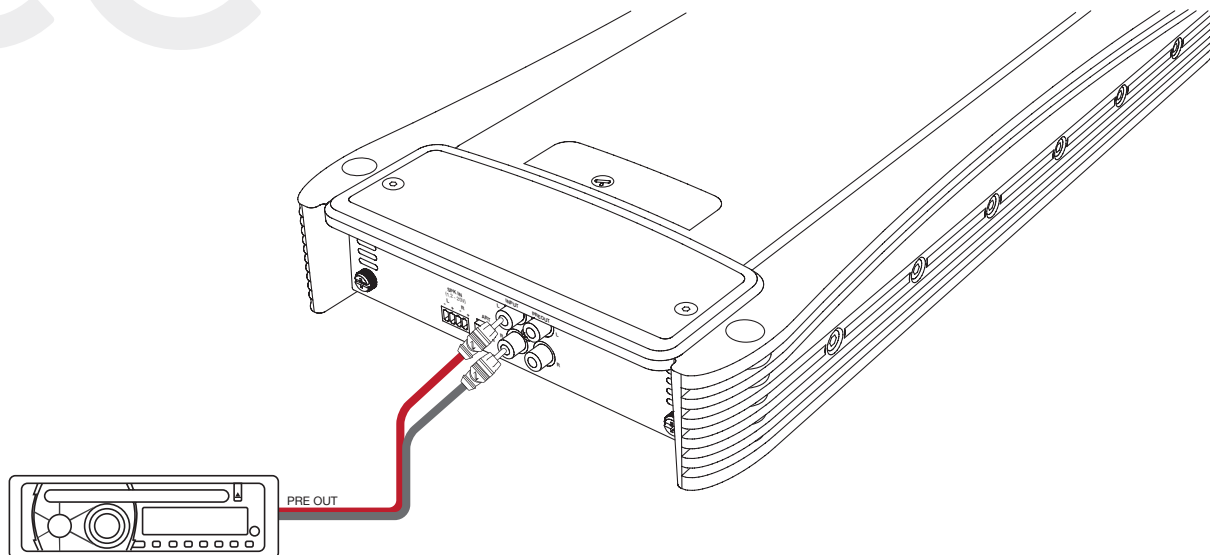

7.3 COME COLLEGARE UNA SORGENTE TRAMITE L'INGRESSO ALTO LIVELLO SPEAKER IN

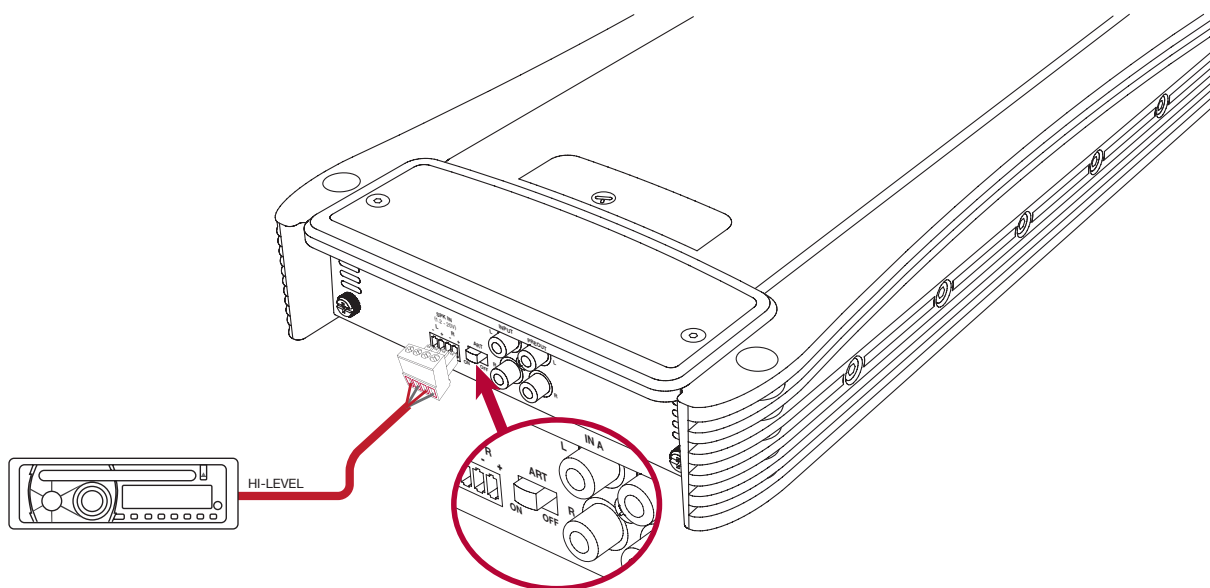

SWITCH ON permette l'accensione del prodotto dagli ingressi SPEAKER IN CH A

8. INPUT CONTROLS

8.1 PANNELLO CONTROLLI: SWITCH E REGOLAZIONI.

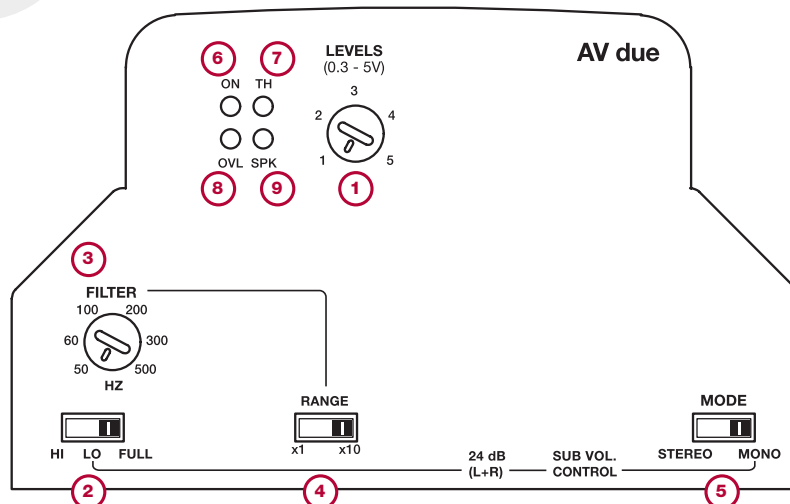

- 1. LEVELS (0.3V - 5V):** Controllo della sensibilità d'ingresso dei canali Left and Right. Posizionare il potenziometro nella posizione 1. Utilizzare un CD con la propria sorgente, e aumentare il volume della sorgente fino quando si avverte distorsione, e quindi abbassarlo leggermente per eliminare la distorsione. Aumentare il livello del LEVELS dell'amplificatore fino ad ottimizzare il segnale d'uscita privo di distorsione.
- 2. PASS MODE (HI - LO - FULL):** Switch per la selezione della tipologia di filtro dei canali Left and Right. Selezionare **FULL** per ottenere in uscita un segnale full range. Selezionare **HI** per ottenere in uscita un segnale per pilotare MIDRANGE / TWEETER. La frequenza di taglio di tale uscita va impostata tramite la regolazione della manopola FILTER (vedi punto 3). Selezionare **LO** per ottenere in uscita un segnale per pilotare SUB/WOOFER. La frequenza di taglio va impostata tramite la regolazione della manopola FILTER. (vedi punto 3)
- 3. FILTER (50 Hz-500 Hz):** Regolazione della frequenza di taglio dei filtri passa alto e passa basso dei canali Left e Right. Ruotando la manopola è possibile variare la frequenza di taglio da 50 Hz a 500 Hz @ 12dB/Oct. Il range d'intervento può essere esteso tramite lo switch **X10 X1** da 500 Hz a 5 kHz.
- 4. RANGE X1 - X10:** Selezionare **X1** per ottenere range di frequenza di filtro del crossover dei canali A da 50Hz - 500 Hz. Selezionare **X10** per ottenere un range di frequenza di filtro del crossover 500Hz a 5 kHz.
- 5. STEREO - MONO MODE:** Selezionare **STEREO** per configurare le uscite in stereofonia. Selezionare **MONO** per configurare le uscite a ponte (bridge). In questa configurazione se viene utilizzato l'ingresso Right, scegliendo come tipologia di filtro Hi-Pass o Lo-Pass la pendenza del filtro è di 12 dB/Oct. Mentre se si utilizzano gli ingressi Left e Right per il filtro Lo-Pass la pendenza è di 24dB/Oct., le uscite attive sono L+ e R-.
- 6. POWER ON:** LED verde: indica l'accensione dell'amplificatore. Se i LED 6, 7, 8 e 9 si accendono contemporaneamente, l'amplificatore si spegnerà e sarà necessario contattare l'assistenza tecnica.
- 7. THERMAL:** LED rosso: indica la temperatura dell'amplificatore. Lampeggia al raggiungimento della temperatura di 60°C e la potenza d'uscita viene limitata di 1,5 dB. Il lampeggio aumenta di frequenza intorno ai 70°C e la potenza d'uscita viene limitata di 3 dB. Il LED si illumina senza lampeggi a circa 80° C con l'intervento della protezione termica dell'amplificatore. Quest'ultimo riprenderà il suo funzionamento a circa 70°C.
- 8. OVERLOAD:** LED arancio: indica il sovraccarico d'uscita. Lampeggia quando il carico in uscita scende al di sotto del minimo consentito permettendo all'amplificatore di funzionare ad una potenza più bassa. Qualora il carico scenda al di sotto di circa 0,5 Ω d'impedenza, il LED si accende senza lampeggi attivando la protezione dell'amplificatore. Se durante l'ascolto della musica la riproduzione acustica si interrompe per alcuni istanti, controllare l'amplificatore se il LED arancione lampeggia; significa che c'è stato un sovraccarico. Spegner l'amplificatore e controllare gli altoparlanti e il cablaggio.
- 9. SPEAKER:** LED giallo: indica un'anomalia nel cablaggio degli altoparlanti. Si illumina quando un terminale dell'altoparlante va in corto con lo chassis della vettura. Se durante l'ascolto della musica la riproduzione acustica si interrompe per alcuni istanti, controllare l'amplificatore se il LED giallo lampeggia; significa che c'è stato un corto circuito tra un terminale di un altoparlante e lo chassis del veicolo. Spegner l'amplificatore e controllare gli altoparlanti e il cablaggio.

8.2 CONFIGURAZIONE FILTRI

L'amplificatore AV due ha una sezione di filtri versatile e completamente indipendenti tra le varie sezioni. Una volta scelta la configurazione è possibile regolare i canali a proprio piacimento, a tutto vantaggio della facilità d'uso.

Configurazione degli ingressi

Config.	AMP	PRE OUT	MODE	INPUT	FILTER	PRE OUT	AMP
1				L & R	FULL Hi-PASS @12 dB Lo-PASS @12 dB	L & R BYPASS	STEREO
2				L + R	Lo-PASS @24 dB	L & R BYPASS	MONO L + R
3				R	FULL Hi-PASS @12 dB	R BYPASS	MONO

1. AMP FULL

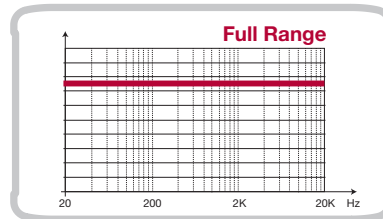
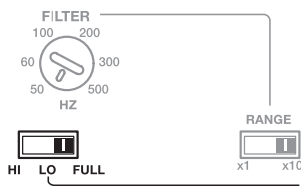

2. AMP HI-PASS @ 12dB

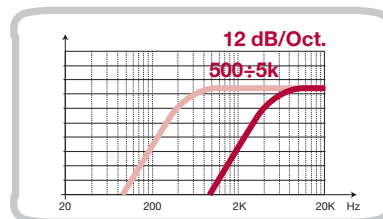
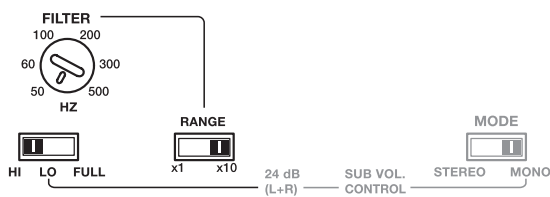
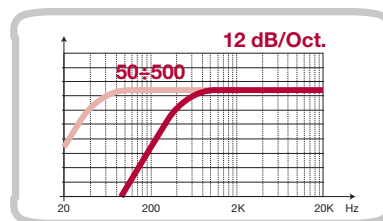
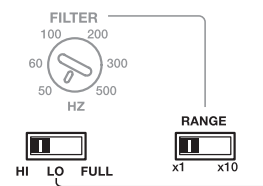

3. AMP LO-PASS @ 12dB

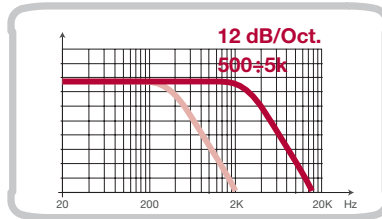
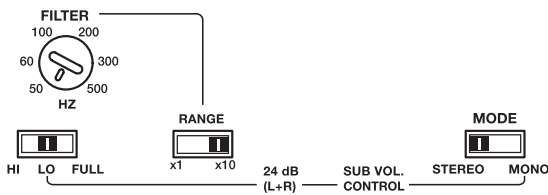
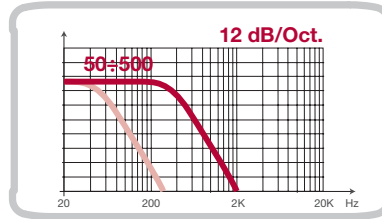
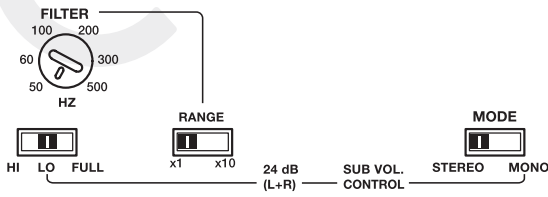

4. AMP LO-PASS MONO @ 24dB input Left and Right.

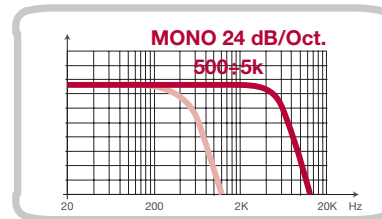
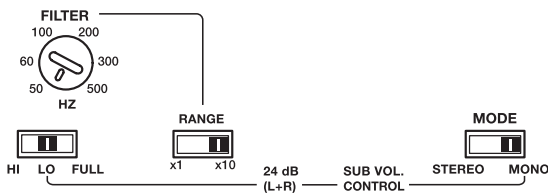
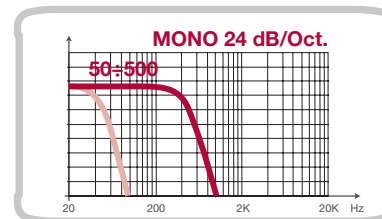
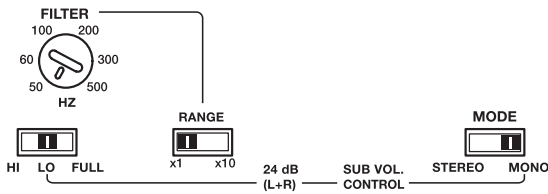

8.3 ESEMPIO: PRE INPUT / PRE OUTPUT / LEFT AND RIGHT SPEAKER

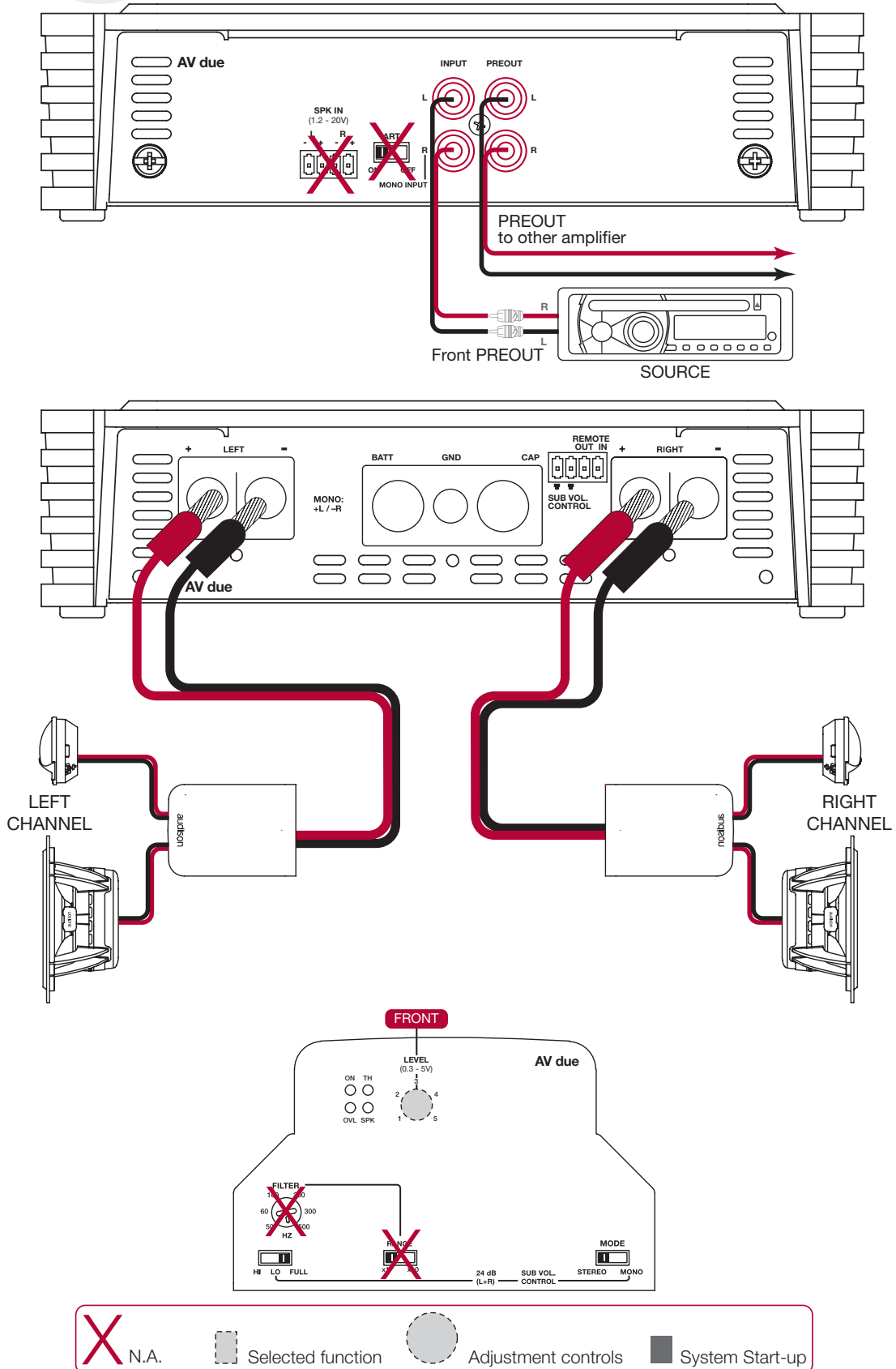

8.4 ESEMPIO: SPK INPUT / PRE OUTPUT / LEFT and RIGHT Speakers

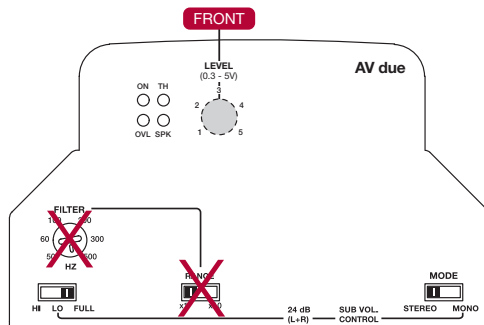
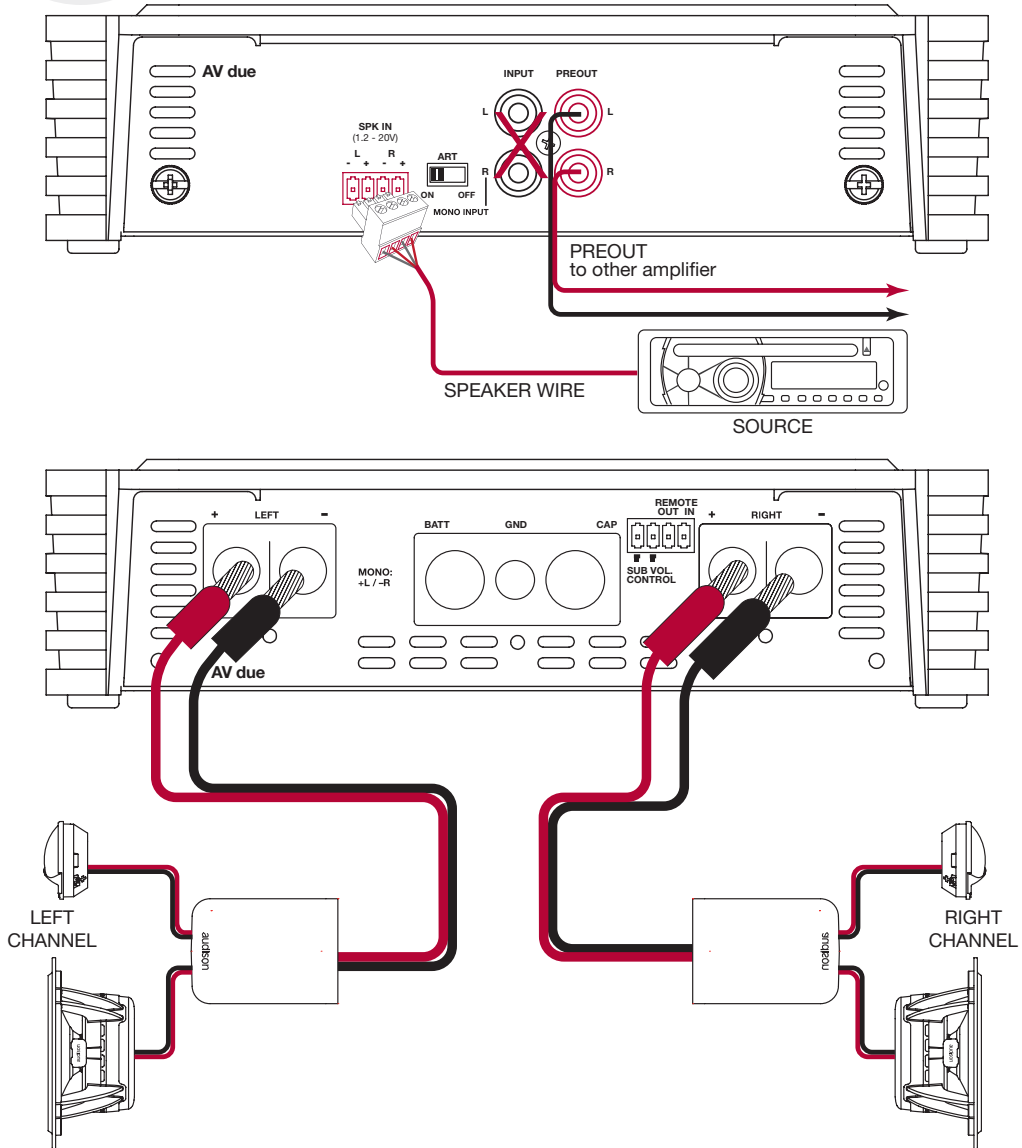

8.5 ESEMPIO: PRE INPUT / PRE OUTPUT / SUBWOOFER SPEAKER

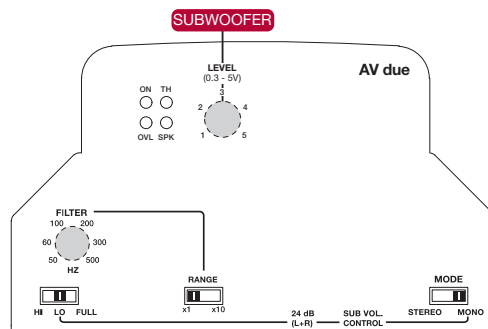
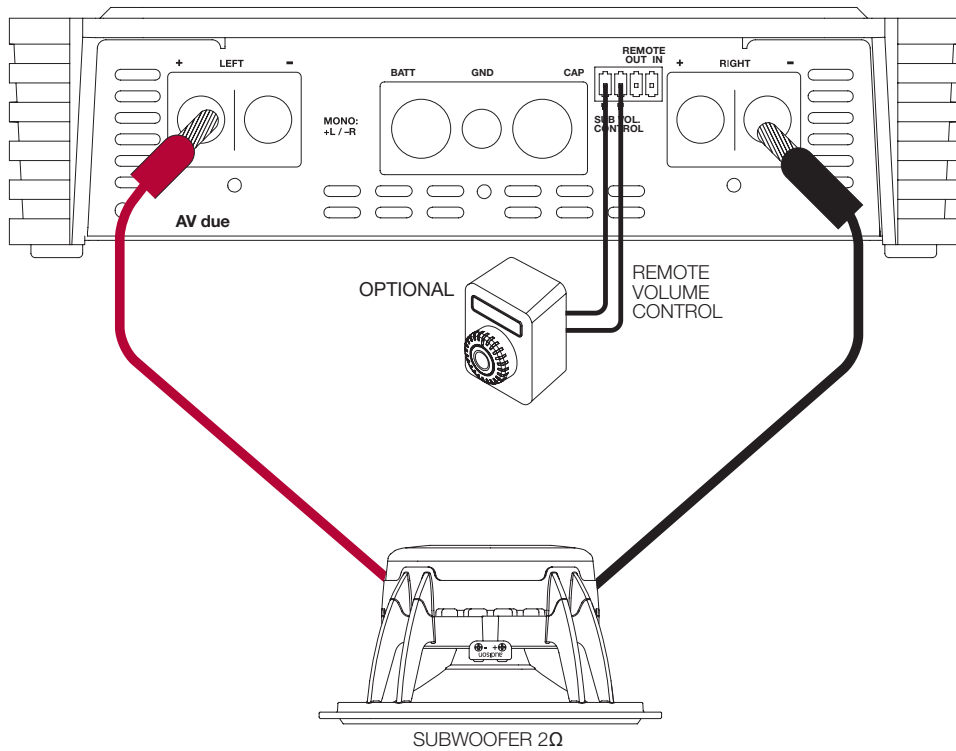
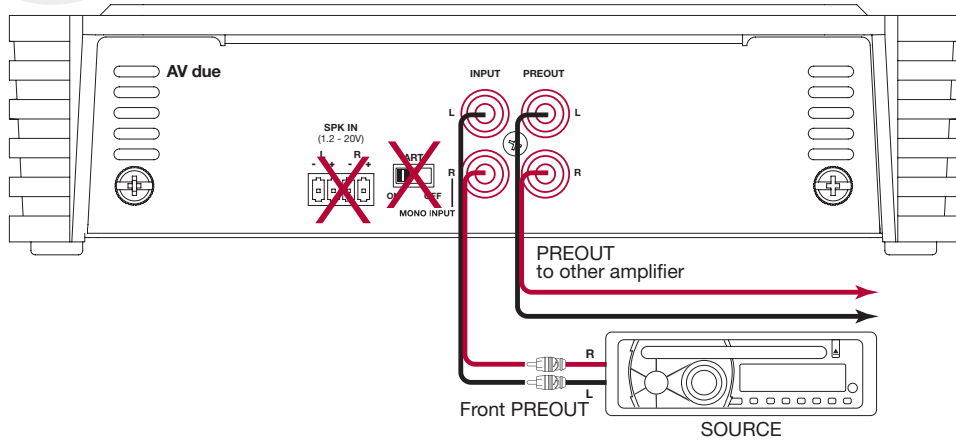

8.6 SPK IN / PRE OUT / SUBWOOFER SPEAKER

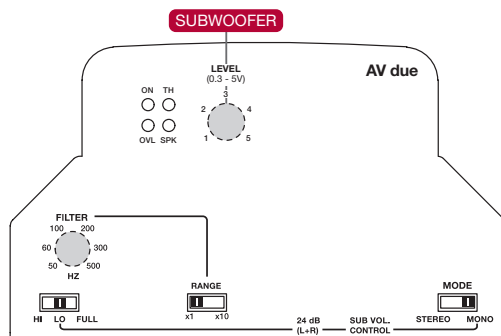
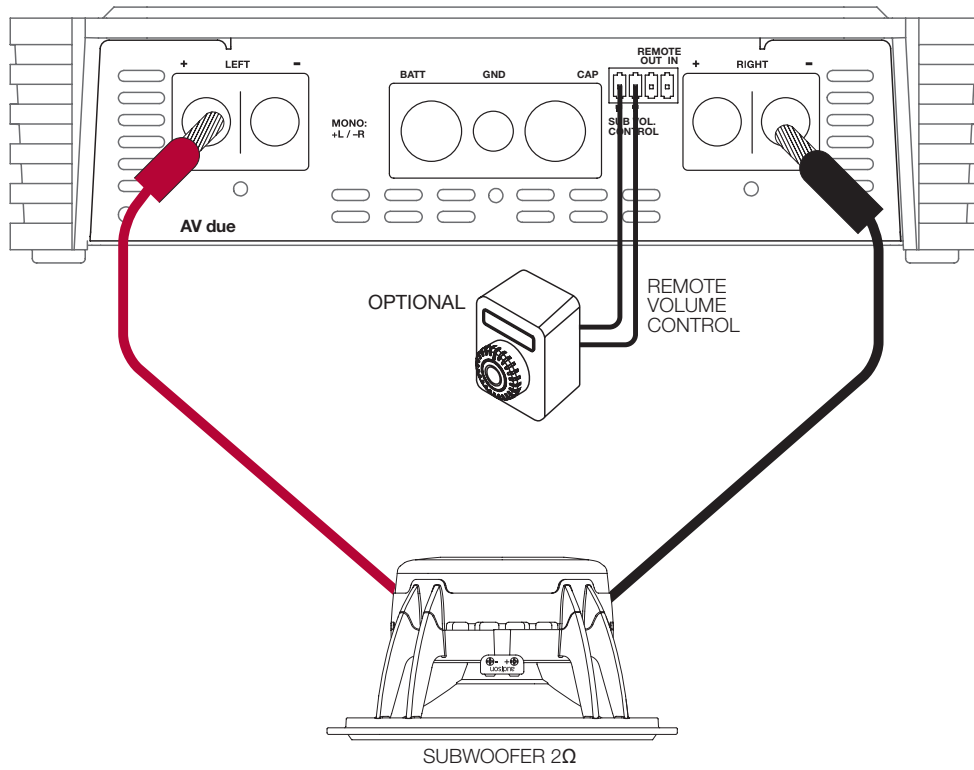
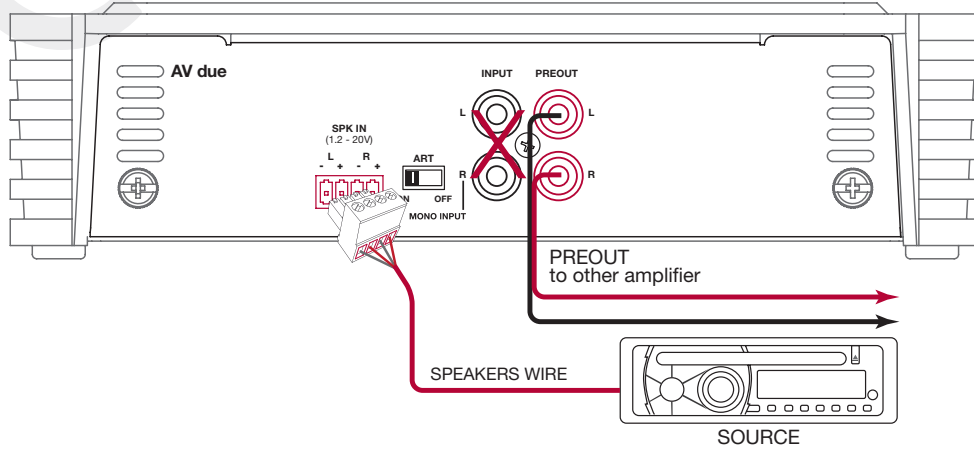

9. ACCESSORI: AV BIT IN

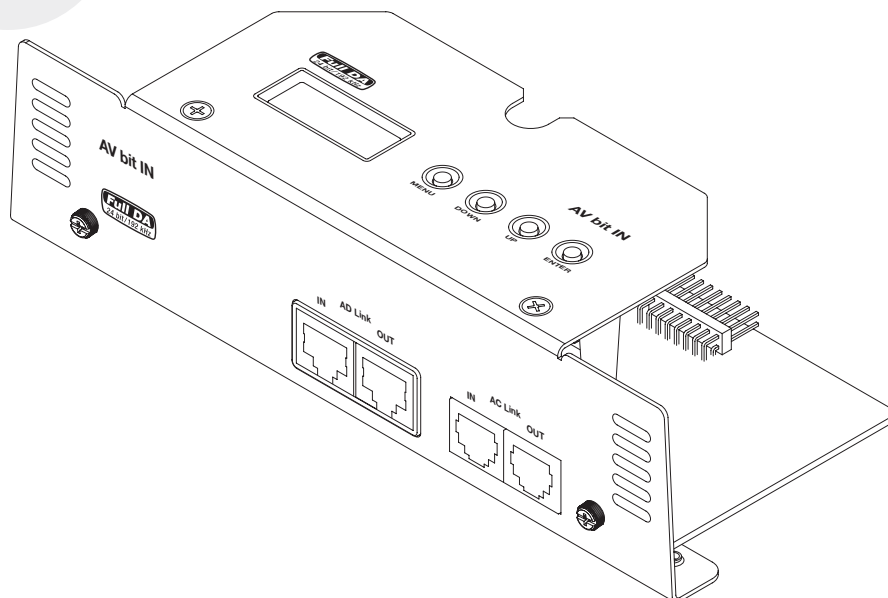

Interfaccia digitale per tutti gli amplificatori AV, permette una perfetta connessione digitale con i processori bit One e bit Ten D tramite la connessione AD Link/AC Link.

Inserendo la "Digital Interface" AV bit IN sugli amplificatori della serie AV si permette al segnale digitale in formato S/PDIF, attraverso la connessione AD Link, di giungere direttamente ai convertitori D/A interni di elevate qualità. Dopo questi, il segnale diventa analogico e viene immediatamente amplificato preservandolo dai deterioramenti dovuti ai lunghi percorsi. Il risultato è di elevatissima qualità musicale non raggiungibile con nessun altro sistema di tipo analogico.

L'ASC del modulo AV bit IN è l'interfaccia di gestione, programmata per il controllo di tutte le funzioni dell'amplificatore. L'utente può interagire con il microprocessore che, senza interferire con il suono, provvederà a compiere tutte le regolazioni possibili. Questa sezione del manuale è dedicata a tutti quelli che vogliono sfruttare le caratteristiche uniche di questo prodotto

Alcune funzioni sono automatiche e trasparenti all'utilizzatore, altre invece necessitano dell'intervento durante la fase di installazione e taratura o in fase di modifica. Entrando nell'ASC si avranno a disposizione una serie di menù che proporranno delle voci specifiche sulle quali sarà possibile intervenire.

9.1 COME INSERIRE IL MODULO AV BIT IN

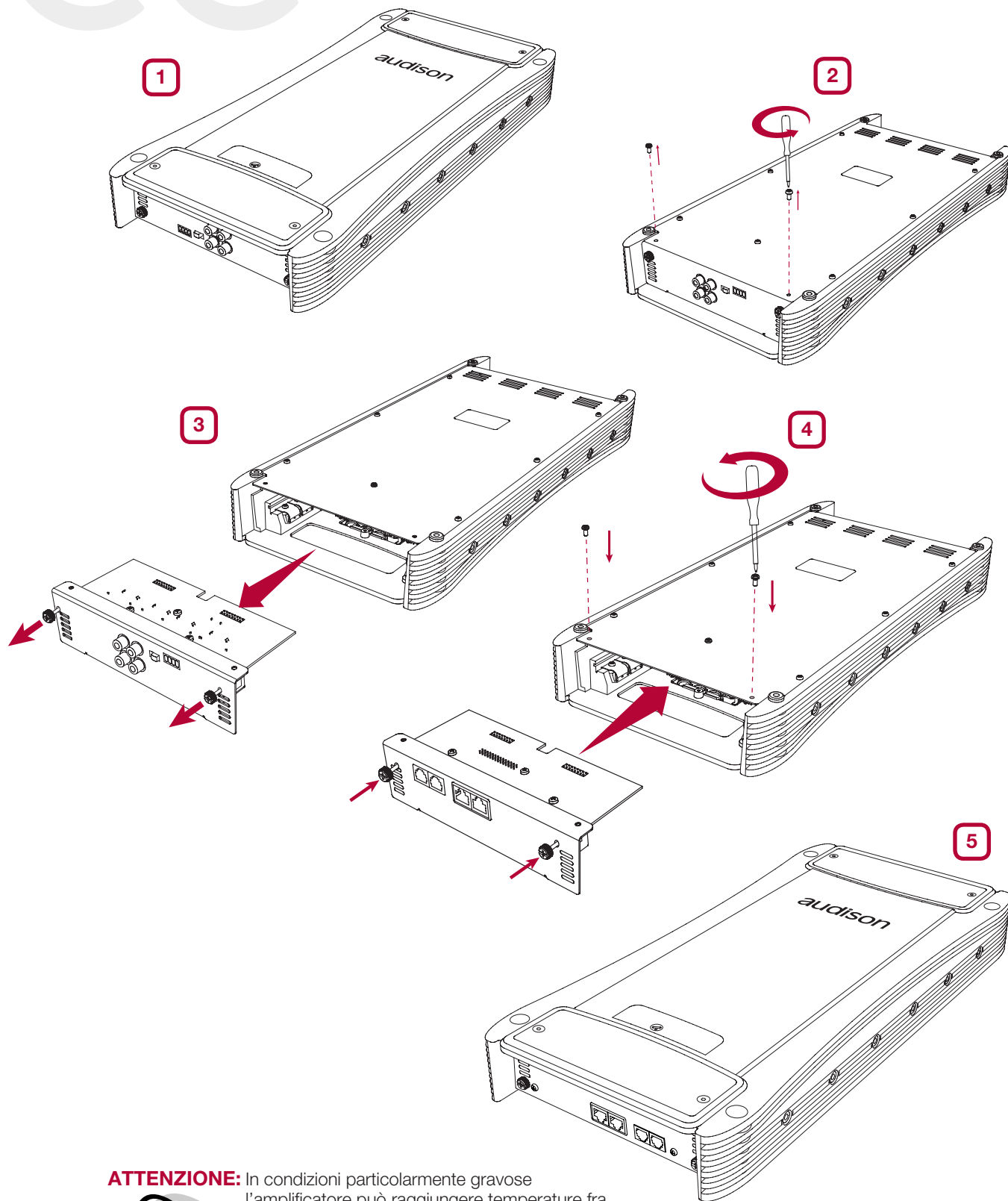

ATTENZIONE: In condizioni particolarmente gravose l'amplificatore può raggiungere temperature fra gli 80 e i 90°C (176 ÷ 194°F). Accertatevi che la temperatura non sia pericolosa prima di toccarlo a mani nude.



9.2 PANNELLO ANTERIORE.

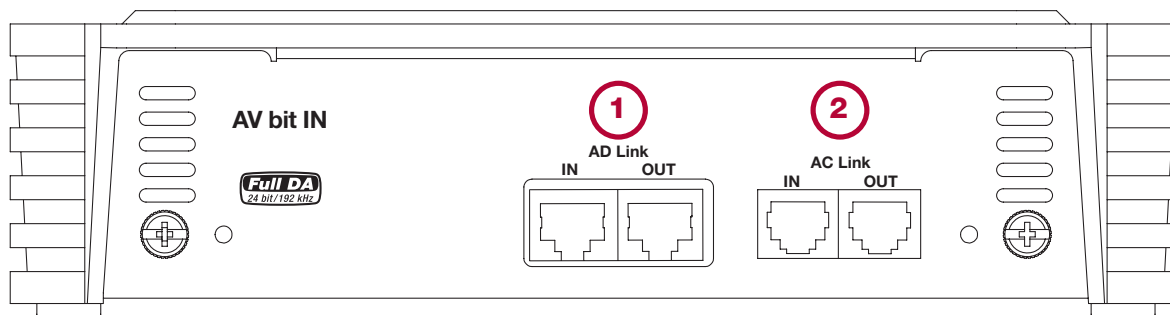

1. AD Link: è un bus digitale audio in grado di trasmettere il segnale di 8 canali. Utilizza un cavo schermato Class 5 o 6 per reti Ethernet utilizzato normalmente nelle reti di computer.

AD Link IN: Terminale d'ingresso RJ-45 per la connessione di un segnale digitale proveniente da altri amplificatori AV o da altri dispositivi esterni dotati di AD Link (bit One / bit Ten).

AD Link OUT: Terminale d'uscita RJ-45 per connessione al dispositivo esterno in grado di ricevere il segnale digitale AD Link (amplificatori serie AV / TH).

2. AC Link: E' costituito da un bus digitale e segnali di controllo per la gestione delle funzioni del dispositivo al quale è connesso. Permette di costruire una rete digitale che dialoga con altri dispositivi provvisti di AC Link come amplificatori AV, TH, processori digitali audio. Il cavo terminato RJ-12 è del tipo a 6 poli normalmente utilizzato per la telefonia digitale, ma non compatibile con esso.

AC Link IN: Terminale d'ingresso RJ-12 per la connessione verso il processore o altri dispositivi posti a monte del sistema (vedi 9.4).

AC Link OUT: Terminale d'ingresso RJ-12 per la connessione verso il processore o altri dispositivi posti a valle del sistema (vedi 9.4). La connessione AC Link è in grado di fornire alimentazione al dispositivo esterno.

AC Link-Remote IN: Un amplificatore munito di AV bit IN qualora venga connesso al processore bit Ten D, permette l'accensione dell'amplificatore tramite processore, senza utilizzare il comando Remote-In dell'amplificatore.

Nel caso si utilizzi un processore diverso (bit One) o nella catena AC Link sia presente un amplificatore Thesis TH, la funzione Remote-In su AC Link non è disponibile.

Nella catena AC Link se presente un amplificatore diverso dagli AV (Thesis TH), la funzione Remote-In su AC Link deve essere disabilitata. Posizionare il jumper AC Link Turn ON sulla scheda AV bit IN nella posizione **OFF** come mostrato in figura sotto.

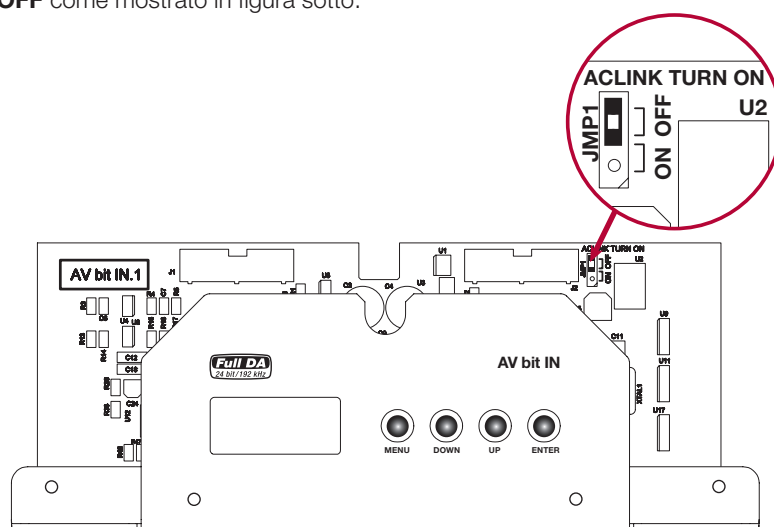

ATTENZIONE: per la connessione AC Link / AD Link utilizzare esclusivamente il cavo fornito con i prodotti.

Importante: regolare i volumi dell'amplificatore nella posizione 1 (5V RMS), quando si utilizza il modulo AV bit In.

9.3 PANNELLO COMANDI DISPLAY

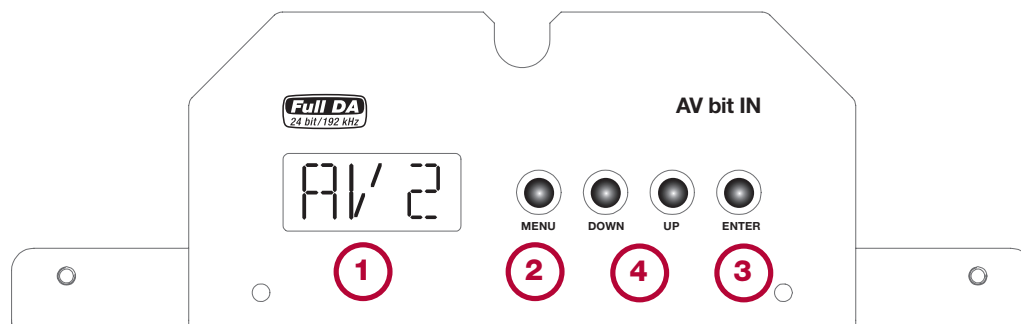

Vedi 9.5: Come configurare l'AV bit IN

- 1. AV bit IN STATUS DISPLAY:** E' l'elemento visivo dell'AV bit IN avente un LCD retroilluminato a 3 caratteri. Durante il funzionamento può mostrare tutti i parametri di configurazione memorizzati nell'amplificatore durante l'installazione. Le pagine seguenti riportano tutti i messaggi e le diciture che di volta in volta possono apparire sul display.
- 2. MENU:** Questo pulsante attiva l'AV bit IN e mostra la prima voce disponibile. Ogni volta che si preme questo pulsante durante il normale funzionamento dell'amplificatore, l'AV bit IN mostra la prima voce disponibile e non l'ultima su cui si è lavorato. In qualsiasi punto della gestione ci si trovi, se si preme il tasto MENU, si esce dalla gestione dell'AV bit IN e si torna automaticamente alla schermata iniziale (Default display) senza salvare le modifiche.
- Nota:** In qualsiasi punto del software di gestione ci si trovi, se non si agisce sui tasti per 5 secondi, l'AV bit IN torna automaticamente alla schermata iniziale (Default display) senza salvare le modifiche.
- 3. ENTER:** Questo tasto serve per:

 - confermare la voce scelta,
 - salvarla in memoria,
 - passare alla voce di menu successiva.
- 4. UP - DOWN:** Questi pulsanti consentono la navigazione attraverso le voci disponibili all'interno dei vari menu. A seconda della funzione in cui ci si trova, permettono di cambiare la scelta che poi andrà confermata premendo il tasto ENTER.

9.4 COME CONNETTERE L'AMPLIFICATORE DOTATO DI AV BIT IN AL SISTEMA

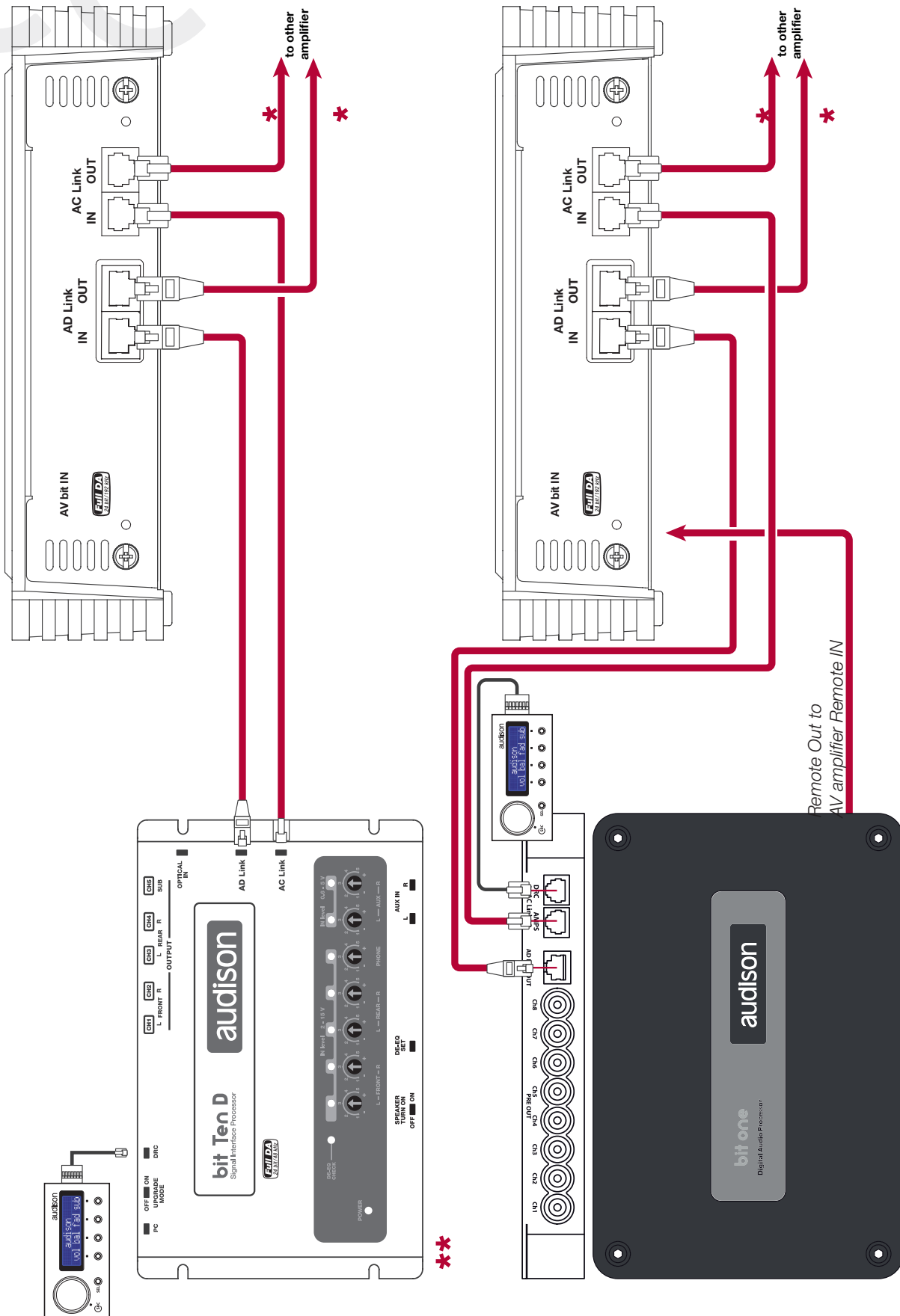

* Utilizzare i cavi AC Link / AD Link forniti con i prodotti.
 ** Non collegare il Remote IN all'amplificatore se si sta utilizzando il modulo AV bit IN

9.5 COME CONFIGURARE L'AV bit IN

Prima di procedere nella configurazione dell'amplificatore o degli amplificatori muniti di modulo all'ingresso digitale AV bit IN, configurare e finalizzare il processore (bit Ten D / bit One) che andrà ad interfacciarsi al sistema.

I canali del processore specializzati in "Digital output / AC Link - AD Link" potranno interfacciarsi con amplificatori muniti di modulo d'ingresso AV bit IN, come indicato nella procedura di seguito riportata.

Nella "CHANNEL MAP" del PC software del bit Ten D i canali specializzati con uscita digitale sono evidenziati in verde, mentre per il bit One va appuntato a quali canali d'uscita è stato assegnato il formato digitale, (AD Link - AC Link) in fase di "I/O Configuration Wizard".

⚠ Impostare il volume generale del processore ad un livello di -45 dB, tale da non costituire pericolo per gli altoparlanti del sistema in fase di installazione / regolazione.

Prima di procedere nella configurazione del modulo AV bit IN, dopo aver settato il processore (bit Ten D / bit One), spegnere e riaccendere il sistema audio dalla manopola SRC del DRC.

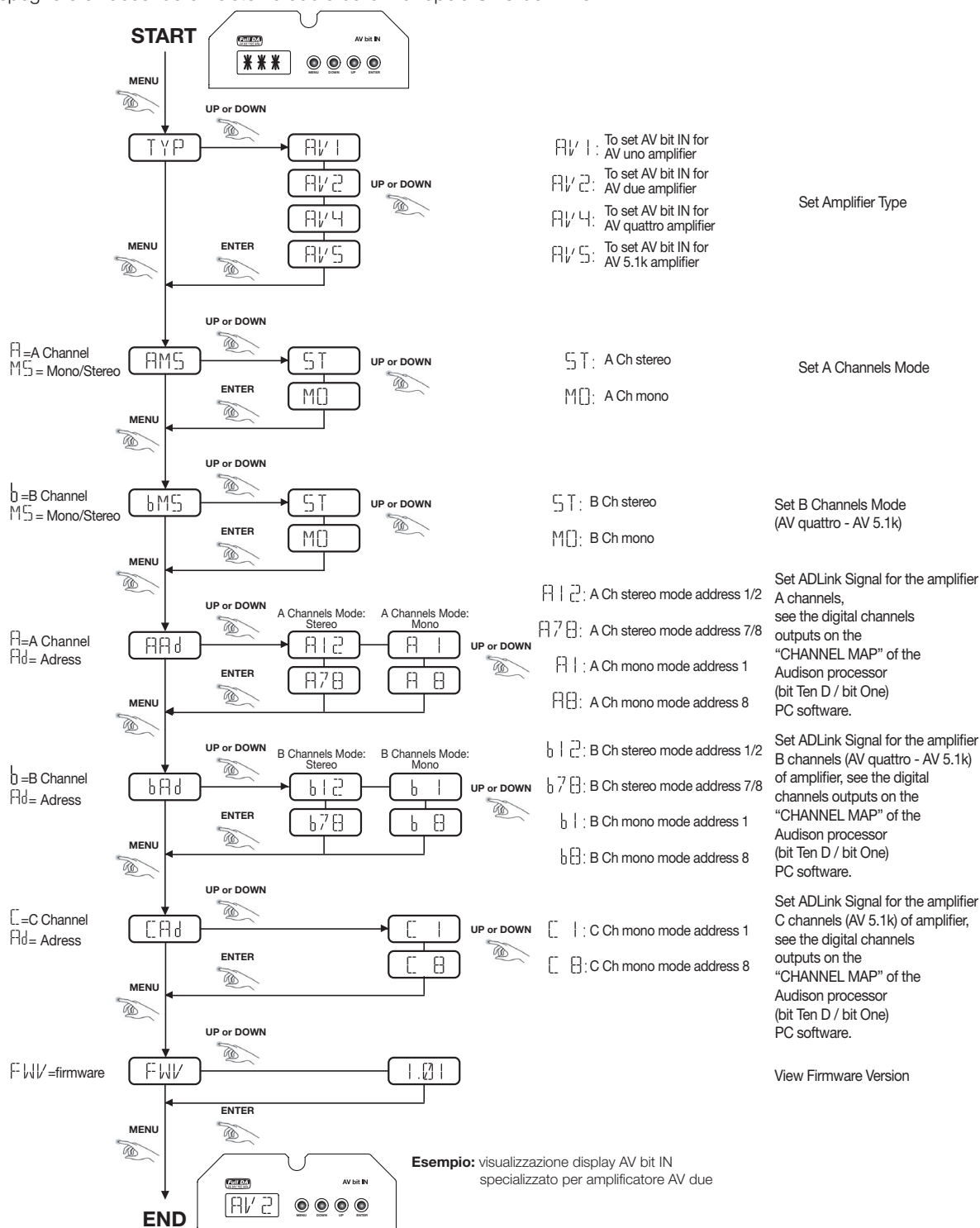

9.6 ESEMPIO FULL DA: LEFT + RIGHT con Audison bit Ten D

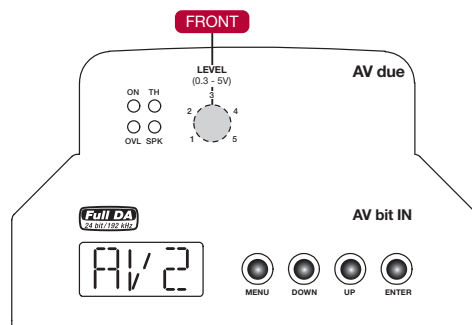
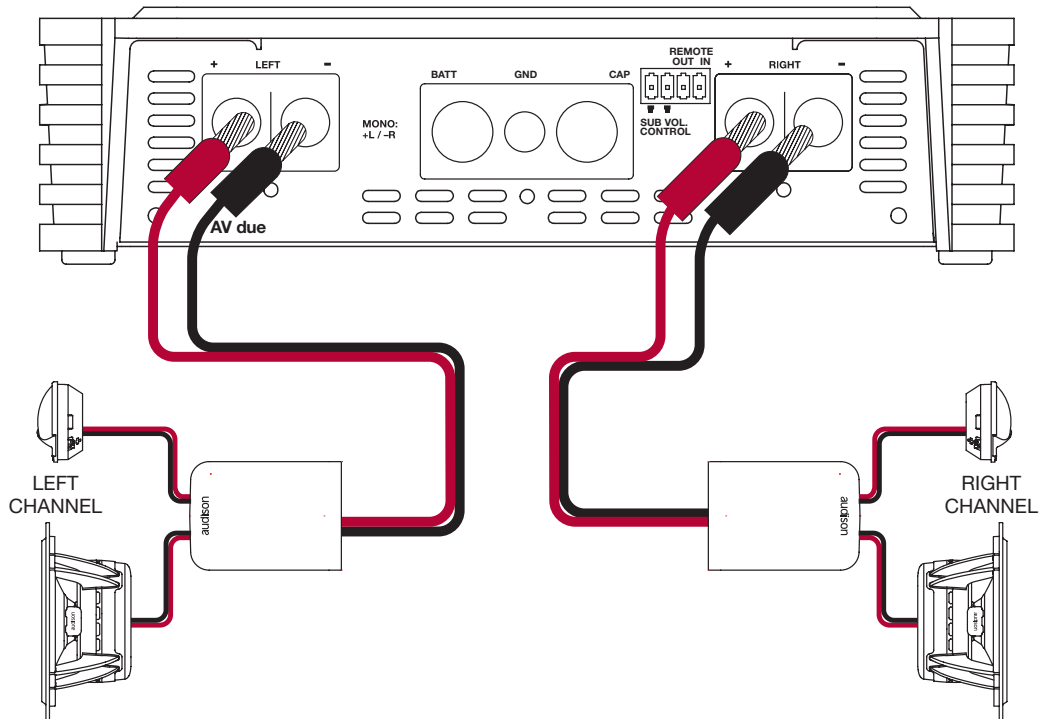
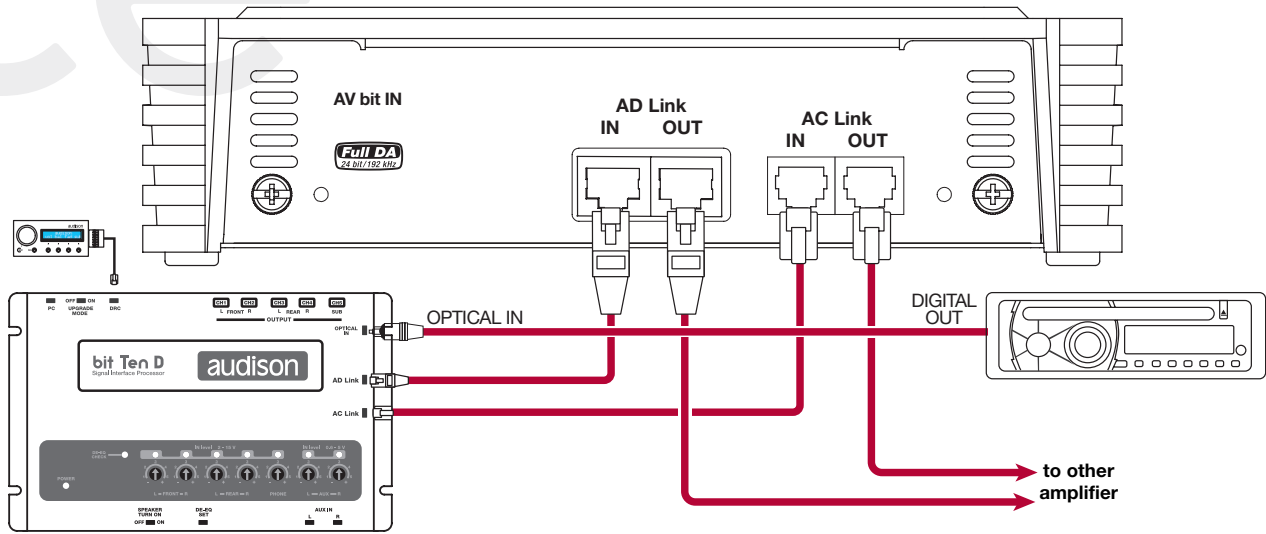

Left e Right address 1-2

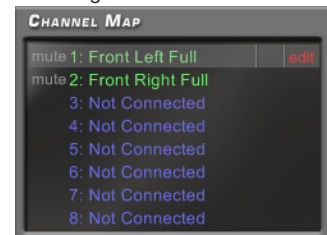

bit Ten D Configuration



9.8 ESEMPIO FULL DA: LEFT + RIGHT con Audison bit One

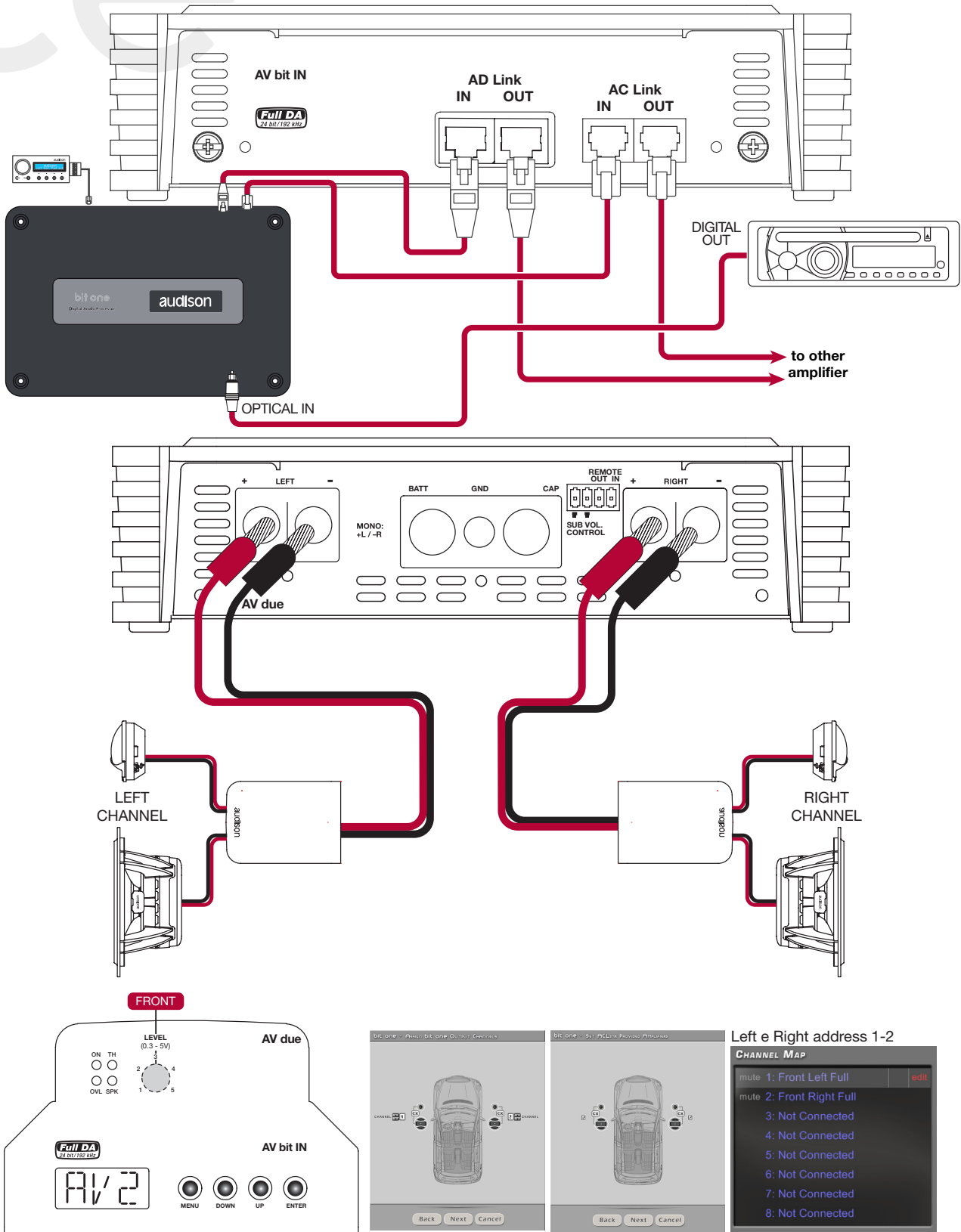

X N.A.
 Selected function
 Adjustment controls
 System Start-up

9.9 ESEMPIO FULL DA: SUBWOOFER con Audison bit One

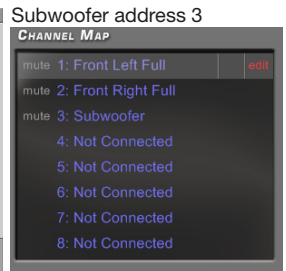
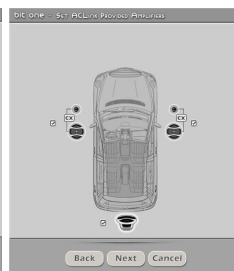
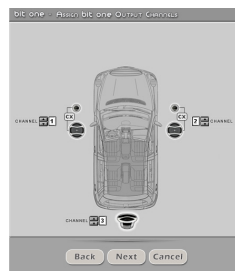
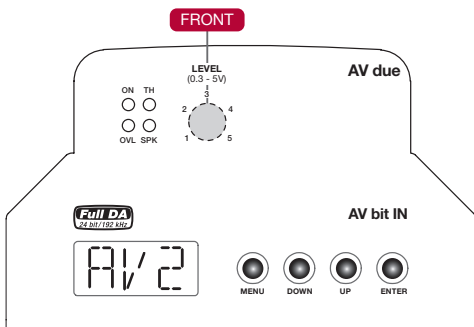
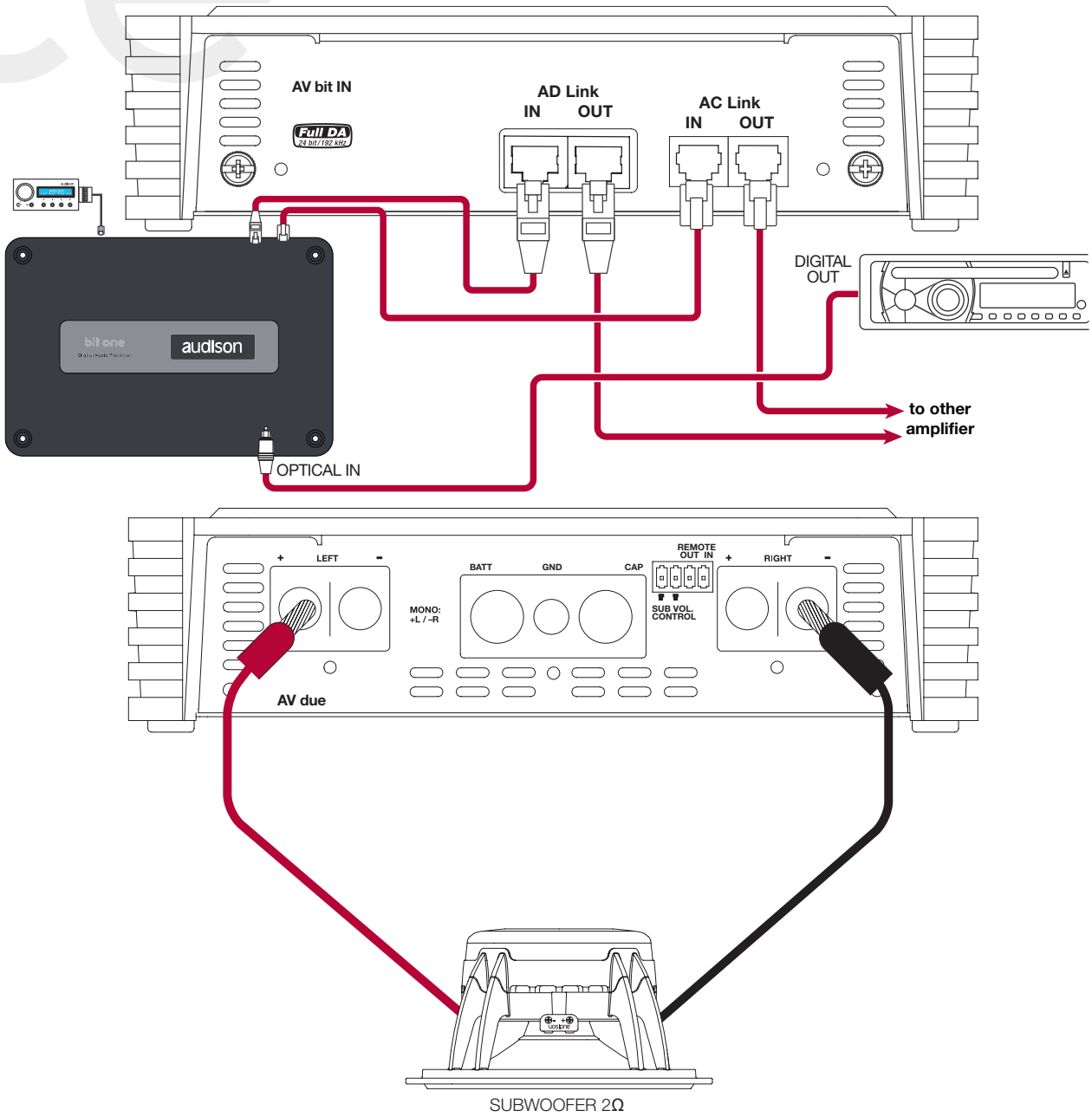

X N.A.
 Selected function
 Adjustment controls
 System Start-up

10. SPECIFICHE TECNICHE

POWER SUPPLY

Power supply voltage:	11 ÷ 15 VDC
Idling current:	1.7 A
Idling current when off:	0.02 mA
Consumption @ 14.4 VDC (Max Musical Power):	65 A

AMPLIFIER STAGE

Distortion - THD (1kHz @ 4Ω):	0.04 %
Bandwidth (-3 dB):	4 ÷ 60k Hz
S/N ratio (A weighted @ 1V):	100 dB
Damping factor (1k Hz @ 4Ω):	120
Input sensitivity:	0.3 ÷ 5 V RMS
Input impedance:	15k Ω
Speaker-In sensitivity:	1.4 ÷ 24 V RMS
Speaker-In impedance:	5k Ω
Minimum load impedance:	2Ω
NOMINAL POWER (RMS) @ 12 VDC, THD 0.3%, 4Ω:	210 W x 2
OUTPUT POWER (RMS) @ 14.4 VDC, THD 1%:	
• 2 Ch:	260 W x 2 (4Ω)
• 2 Ch:	450 W x 2 (2Ω)
• 1 Ch:	900 W x 1 (4Ω)

CEA SPECIFICATIONS



Output power @ 4Ω, 1% THD+N, 14.4 V:	260 W x 2 Ch
SN ratio (ref. 1W output):	80 dB

SIGNALS INPUTS / FILTERS

Inputs:	Pre IN / Speakers IN
Outputs:	Pre OUT Full Range
Filters (Full / Hi-Pass / Lo-Pass):	50 ÷ 5k Hz (2 range) @ 12 dB/Oct.
Filter (Lo-Pass 24 dB mono):	50 ÷ 500 Hz @ 24 dB/Oct.

OTHER FUNCTIONS

Remote IN:	7 ÷ 15 VDC - 1mA
Remote OUT:	12 VDC - 50mA
Fuse (strip type):	60 A
Remote SUB volume adj. (with Lo-Pass 24 dB):	(-50 ÷ 6) dB
Speakers IN Turn-on (ART):	Selectable

SIZE / WEIGHT

Max size (mm/inches):	220 x 470 x 58 / 8,66" x 18,50" x 2,28"
Weight (kg/lb):	7.2 / 15.87



Tutte le specifiche riportate sono soggette a cambiamento senza preavviso

www.audison.eu

audison

PART OF ELETTROMEDIA - 62018 Potenza Picena (MC) Italy - T +39 0733 870870 - F +39 0733 870880 - www.elettromedia.it